

# КУЗОВ

## ОБЩИЕ СВЕДЕНИЯ

ТЕХНИЧЕСКИЕ ХАРАКТЕРИСТИКИ . . . . .	BD-2
МОМЕНТЫ ЗАТЯЖКИ РЕЗЬБОВЫХ СОЕДИНЕНИЙ . . . . .	BD-3
СПЕЦИАЛЬНЫЙ ИНСТРУМЕНТ И ПРИСПОСОБЛЕНИЯ . . . . .	BD-4
ВОЗМОЖНЫЕ НЕИСПРАВНОСТИ, ИХ ПРИЧИНЫ И СПОСОБЫ УСТРАНЕНИЯ . . . . .	BD-6

## НАРУЖНЫЕ ЭЛЕМЕНТЫ КУЗОВА

КАПОТ	
СНЯТИЕ И УСТАНОВКА . . . . .	BD-8
РЕГУЛИРОВКА . . . . .	BD-9
ДВЕРЬ ЗАДКА	
ДЕТАЛИ . . . . .	BD-10
СНЯТИЕ И УСТАНОВКА . . . . .	BD-11
РЕГУЛИРОВКА . . . . .	BD-14
ПЕРЕДНИЕ ДВЕРИ	
ДЕТАЛИ . . . . .	BD-15
СНЯТИЕ И УСТАНОВКА . . . . .	BD-16
РЕГУЛИРОВКА . . . . .	BD-19
ЗАДНИЕ ДВЕРИ	
ДЕТАЛИ . . . . .	BD-21
СНЯТИЕ И УСТАНОВКА . . . . .	BD-22
РЕГУЛИРОВКА . . . . .	BD-26
БОКОВЫЕ НАКЛАДКИ	
СНЯТИЕ И УСТАНОВКА . . . . .	BD-27
ЛЮК КРЫШИ	
ДЕТАЛИ . . . . .	BD-33
СНЯТИЕ И УСТАНОВКА . . . . .	BD-34
РАЗБОРКА . . . . .	BD-35
СБОРКА . . . . .	BD-36
РЕГУЛИРОВКА . . . . .	BD-38
НАРУЖНЫЕ ЗЕРКАЛА ЗАДНЕГО ВИДА	
ДЕТАЛИ . . . . .	BD-39
СНЯТИЕ . . . . .	BD-40

## ВНУТРЕННЕЕ ОБОРУДОВАНИЕ КУЗОВА

ЦЕНТРАЛЬНАЯ КОНСОЛЬ	
ДЕТАЛИ . . . . .	BD-41
СНЯТИЕ И УСТАНОВКА . . . . .	BD-42

ПРИБОРНАЯ ПАНЕЛЬ	
ДЕТАЛИ . . . . .	BD-43
СНЯТИЕ И УСТАНОВКА . . . . .	BD-44
ВНУТРЕННЯЯ ОТДЕЛКА	
ДЕТАЛИ . . . . .	BD-50
СНЯТИЕ И УСТАНОВКА . . . . .	BD-52
ВЕТРОВОЕ СТЕКЛО	
ДЕТАЛИ . . . . .	BD-59
СНЯТИЕ . . . . .	BD-60
УСТАНОВКА . . . . .	BD-61
СТЕКЛО ДВЕРИ ЗАДКА	
ДЕТАЛИ . . . . .	BD-64
СНЯТИЕ . . . . .	BD-65
УСТАНОВКА . . . . .	BD-65
СТЕКЛА БОКОВИН	
ДЕТАЛИ . . . . .	BD-68
СНЯТИЕ . . . . .	BD-69
УСТАНОВКА . . . . .	BD-69

## БАМПЕРЫ

ПЕРЕДНИЙ БАМПЕР	
ДЕТАЛИ . . . . .	BD-71
СНЯТИЕ И УСТАНОВКА . . . . .	BD-72
ЗАДНИЙ БАМПЕР	
ДЕТАЛИ . . . . .	BD-75
СНЯТИЕ И УСТАНОВКА . . . . .	BD-76

## СИДЕНЬЯ

ПЕРЕДНИЕ СИДЕНЬЯ	
ДЕТАЛИ . . . . .	BD-77
СНЯТИЕ И УСТАНОВКА . . . . .	BD-78
ЗАДНЕЕ СИДЕНЬЕ	
ДЕТАЛИ . . . . .	BD-79
СНЯТИЕ И УСТАНОВКА . . . . .	BD-80
РЕМНИ БЕЗОПАСНОСТИ ПЕРЕДНИХ СИДЕНИЙ	
МЕРЫ ПРЕДОСТОРОЖНОСТИ . . . . .	BD-81
СНЯТИЕ И УСТАНОВКА . . . . .	BD-82
РЕМНИ БЕЗОПАСНОСТИ ЗАДНЕГО СИДЕНЬЯ	
СНЯТИЕ И УСТАНОВКА . . . . .	BD-83



**ОБЩИЕ СВЕДЕНИЯ****ТЕХНИЧЕСКИЕ ХАРАКТЕРИСТИКИ**

Наименование	Характеристика/значение
<b>Капот</b> Тип	С задними петлями крепления, открывается назад, с упором в открытом положении
<b>Передние двери</b> Конструкция Стеклоподъемники Система удержания в закрытом положении	С передней навеской, штампованные из стального листа Тросовые Штыревой фиксатор и вильчатый замок
<b>Задние двери</b> Конструкция Стеклоподъемники Система удержания в закрытом положении	С передней навеской, штампованные из стального листа Однорычажные Штыревой фиксатор и вильчатый замок
<b>Дверь задка</b> Тип	С внутренними петлями, с газонаполненными упорами
<b>Толщина стекол, мм:</b> - ветровое стекло - стекла передних дверей - стекла задних дверей - стекла боковин - стекло двери задка	5,0 3,2 3,2 3,5 3,5
<b>Ремни безопасности</b>	Трехточечные, с инерционными катушками

## МОМЕНТЫ ЗАТЯЖКИ РЕЗЬБОВЫХ СОЕДИНЕНИЙ

Наименование	Н.м	кгс.см
<b>Двери</b>		
Болты крепления петель двери к кузову	35-42	350-420
Болты крепления петель к двери	22-27	220-270
Болт крепления фиксатора замка	17-22	170-220
<b>Дверь задка</b>		
Болты крепления петель к кузову	7-9	70-90
Болты крепления петель к двери задка	7-9	70-90
Болты крепления замка	7-11	70-110
Болты крепления фиксатора замка	9-14	90-140
<b>Капот</b>		
Болты крепления петель к кузову	22-27	220-270
Болты крепления петель к капоту	22-27	220-270
Болты крепления замка капота к кузову	7-11	70-110
<b>Сиденья</b>		
Болты крепления передних сидений к полу	35-55	350-550
Болты крепления центрального кронштейна спинки заднего сиденья	17-26	170-260
Болты крепления нижних боковых кронштейнов спинки заднего сиденья	17-26	170-260
Болты крепления подушки заднего сиденья	17-26	170-260
<b>Ремни безопасности</b>		
Болт крепления катушки переднего ремня безопасности	40-55	400-550
Болт верхнего крепления переднего ремня безопасности	40-55	400-550
Болт крепления направляющей переднего ремня безопасности	40-55	400-550
Болт крепления устройства регулирования высоты крепления переднего ремня безопасности	40-55	400-550
Болт крепления катушки заднего ремня безопасности	40-55	400-550
Болт верхнего крепления заднего ремня безопасности	40-55	400-550
Болт крепления кронштейна переднего ремня безопасности	40-55	400-550
<b>Люк крыши</b>		
Гайки крепления панели люка	7-9	70-90
Болты крепления люка в сборе	7-11	70-110

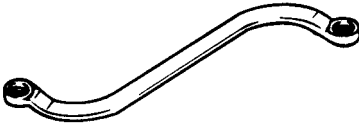
## СПЕЦИАЛЬНЫЙ ИНСТРУМЕНТ И ПРИСПОСОБЛЕНИЯ

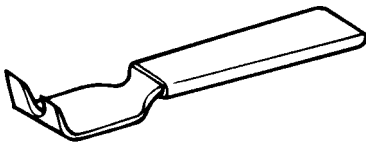
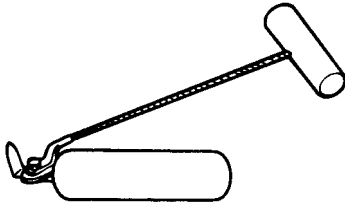
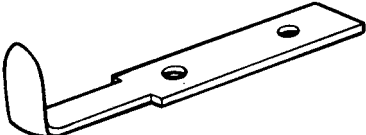
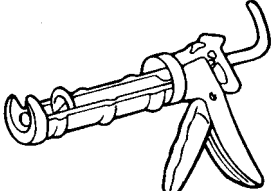
Наименование и индекс изделия	Рисунок	Назначение
09793-21000 Ключ для регулировки петель дверей		Регулировка, снятие и установка петель дверей
09800-21000 Съемник для декоративных деталей		Снятие облицовок
09853-31000 Съемник для обивки крыши		Снятие зажимов крепления обивки крыши
09861-31100 Струна для резки уплотнителей		Резка уплотнителя ветрового стекла (используется вместе с приспособлением 09861-31200)
09861-31200 Резак для уплотнителей		Резка уплотнителя ветрового стекла (используется вместе с приспособлением 09861-31100)
09861-31300 Пистолет для нанесения герметика		Нанесение герметика на ветровое стекло

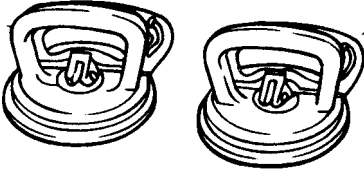
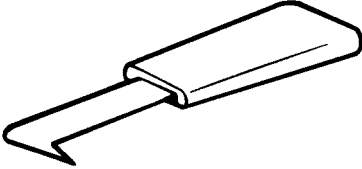
Наименование и индекс изделия	Рисунок	Назначение
09861-31400 Присоски для стекол		Снятие и установка ветрового стекла
09861-31000 Резак для наклейки проема ветрового стекла		Снятие наклейки проема ветрового стекла

## ВОЗМОЖНЫЕ НЕИСПРАВНОСТИ, ИХ ПРИЧИНЫ И СПОСОБЫ УСТРАНЕНИЯ

Признак неисправности	Возможные причины	Способ устранения
Протечки воды через люк крыши	Скопление грязи в сливной трубке	Удалить грязь
	Засорение сливной трубки	Продуть трубку сжатым воздухом
	Обрыв или смещение сливной трубки, повреждение или растрескивание зажима	Проверить установку трубки и прилегание фланца
	Повреждение уплотнителя панели люка	Заменить уплотнитель
Увеличенный зазор между панелью люка и крышей и неправильная установка уплотнителя		Отрегулировать зазор
Аэродинамический шум от люка крыши	Ослабление крепления или деформация дефлектора, увеличенные зазоры с кузовом	Затянуть крепления, отрегулировать или заменить
Повышенный шум при работе люка	Посторонние частицы в направляющих	Проверить трос привода и направляющие на наличие посторонних частиц
	Ослабление крепления направляющих и панели люка	Затянуть крепление
Электродвигатель работает, крыша не движется или сдвигается не полностью	Посторонние частицы в направляющих	Проверить трос привода и направляющие на наличие посторонних частиц
	Неправильное соединение шестерни электродвигателя с тросом привода	Проверить электродвигатель на ослабление крепления и повреждение шестерни
	Пробуксовка муфты электродвигателя	Выполнить регулировку
	Повышенное сопротивление люка скольжению или задевание люка за тросы привода, уплотнитель и т.д. из-за нарушения регулировки люка	Произвести регулировку или замену
Шум при работе электродвигателя (шум пробуксовки муфты при полностью открытом или закрытом люке)	Неправильное соединение шестерни электродвигателя с тросом привода	Проверить установку шестерни и затянуть крепление электродвигателя
	Износ или повреждение подшипника шестерни электродвигателя	Заменить электродвигатель в сборе
	Износ или деформация троса привода	Заменить трос
Стекло двери не поднимается и не опускается	Неправильная установка стекла двери	Правильно установить стекла
	Повреждение или неисправность рычага или механизма стеклоподъемника	Устранить неисправность или заменить
Неполное открывание и закрывание двери	Неправильная установка двери	Правильно установить дверь
	Неисправность ограничителя двери	Устранить неисправность или заменить
	Отсутствие смазки петель двери	Смазать петли
Неполное открывание и закрывание капота	Неполное совмещение замка с фиксатором	Отрегулировать совмещение
	Неправильная установка капота	Отрегулировать положение капота
	Неправильная высота упора капота	Отрегулировать упор
Протечки воды через ветровое и заднее стекла	Неисправность уплотнителя	Зашприцевать герметик
	Дефект фланца проема стекла	Устранить неисправность

Признак неисправности	Возможные причины	Способ устранения
Аэродинамический шум от двери	Ослабление крепления уплотнителя	Подогнать дверь
	Неправильная установка уплотнителя	Устранить неисправность или заменить
	Неполное закрывание двери	Отрегулировать
	Неправильная подгонка двери	Отрегулировать
	Увеличенный зазор между стеклом и желобком	Отрегулировать
	Деформация двери	Отремонтировать или заменить

## НАРУЖНЫЕ ЭЛЕМЕНТЫ КУЗОВА

### КАПОТ

#### СНЯТИЕ И УСТАНОВКА

#### КАПОТ

1. Отсоединить шланг омывателя ветрового стекла от жиклера и хомут крепления шланга.

2. Снять капот, отвернув болты крепления петель (4EA).
3. Установка производится в порядке, обратном снятию.

 ΑΙ ΕΙ ΑΙ ΕΑ

Νί γυρῶν εὐθὺς αἰτῶν εἰς τὸ ἀπὸ τῆς ἐξῆς ἀεὶ ἢ ἰσῆς ἰσῆς.

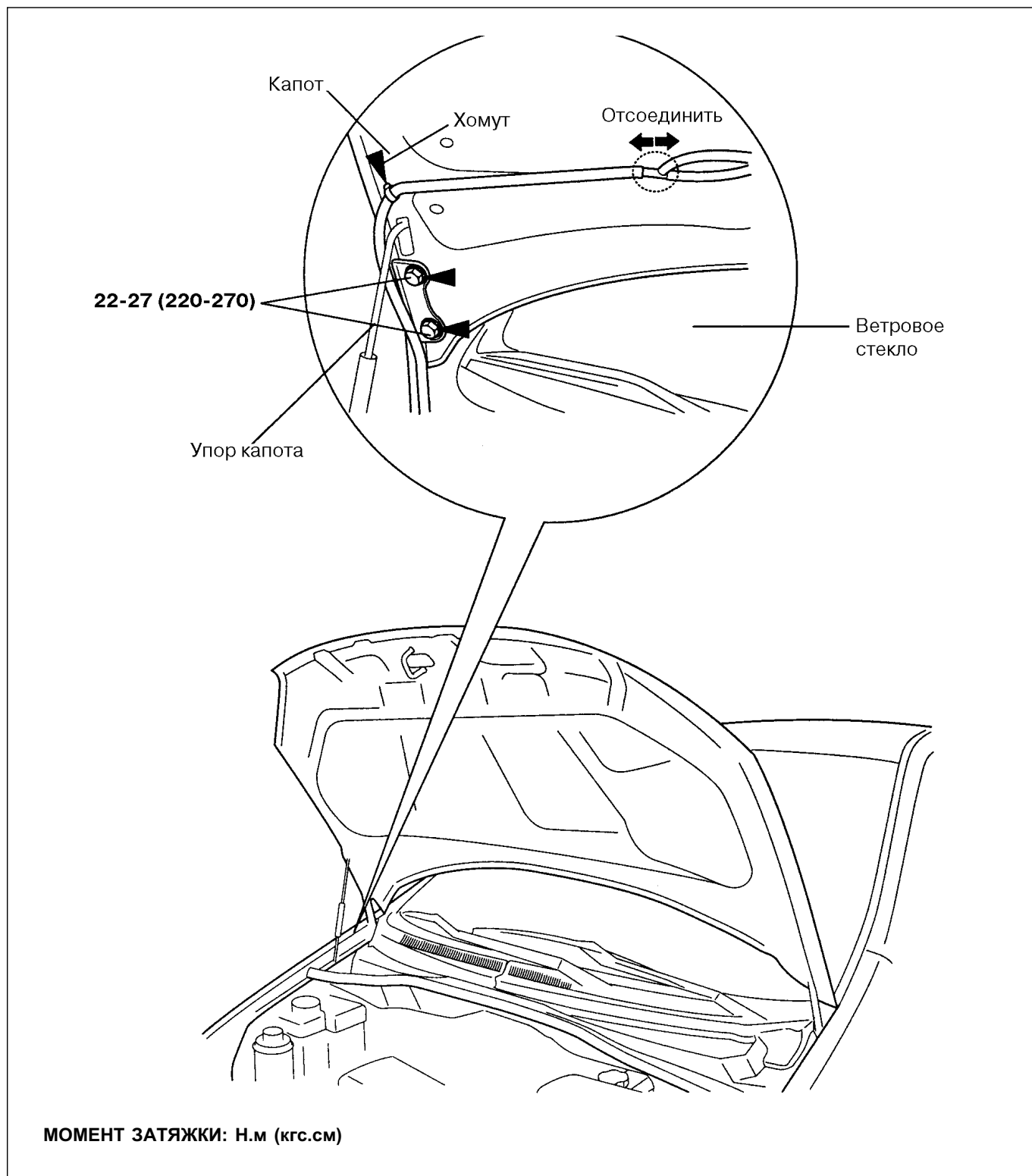

МОМЕНТ ЗАТЯЖКИ: Н.м (кгс.см)



**ЗАМОК КАПОТА**

1. Снять кожух замка капота, отвернув винты крепления (2EA).

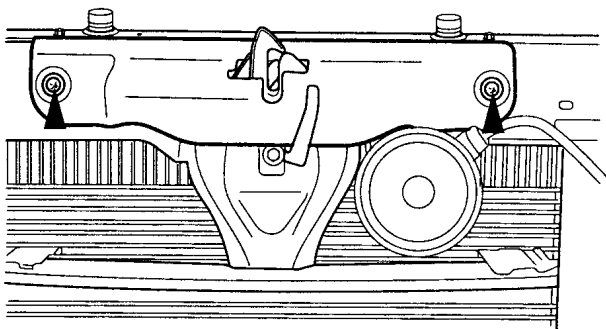

2. Отвернуть болты крепления замка капота (3EA).

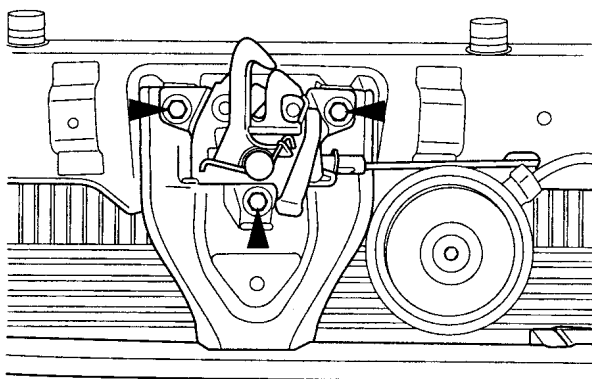

**МОМЕНТ ЗАТЯЖКИ: 7-11 Н.м (70-110 кгс.см)**

3. Отсоединить замок и трос привода замка и снять замок капота.

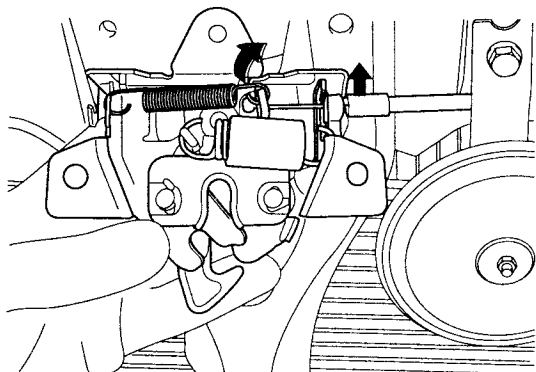

4. Установка производится в порядке, обратном снятию.

**РЕГУЛИРОВКА****РЕГУЛИРОВКА КАПОТА**

1. Ослабить затяжку болтов крепления петель капота и отрегулировать положение капота, перемещая его вверх-вниз и влево-вправо.
2. Отрегулировать положение капота по высоте вращением буферов капота.

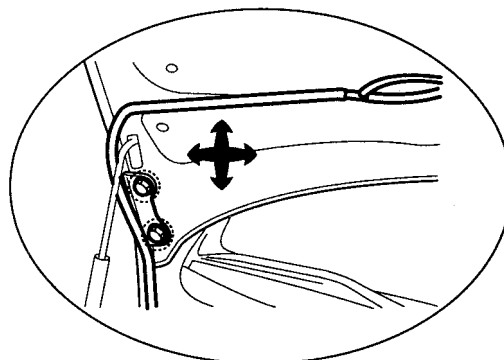

Буферы капота

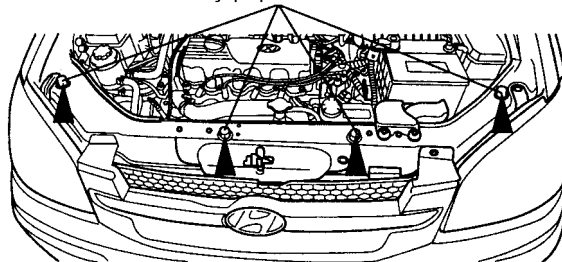
**РЕГУЛИРОВКА ЗАМКА КАПОТА**

1. Слегка ослабить затяжку болтов крепления замка капота.
2. Отрегулировать положение замка капота, перемещая его вверх-вниз или влево-вправо.

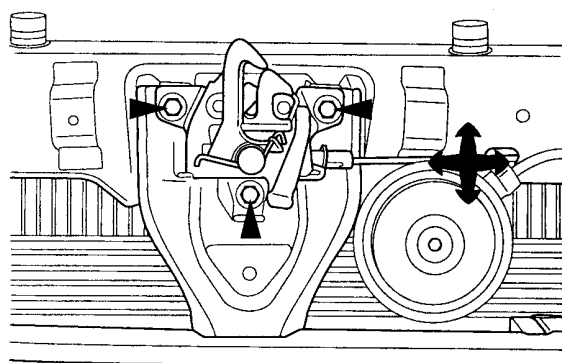

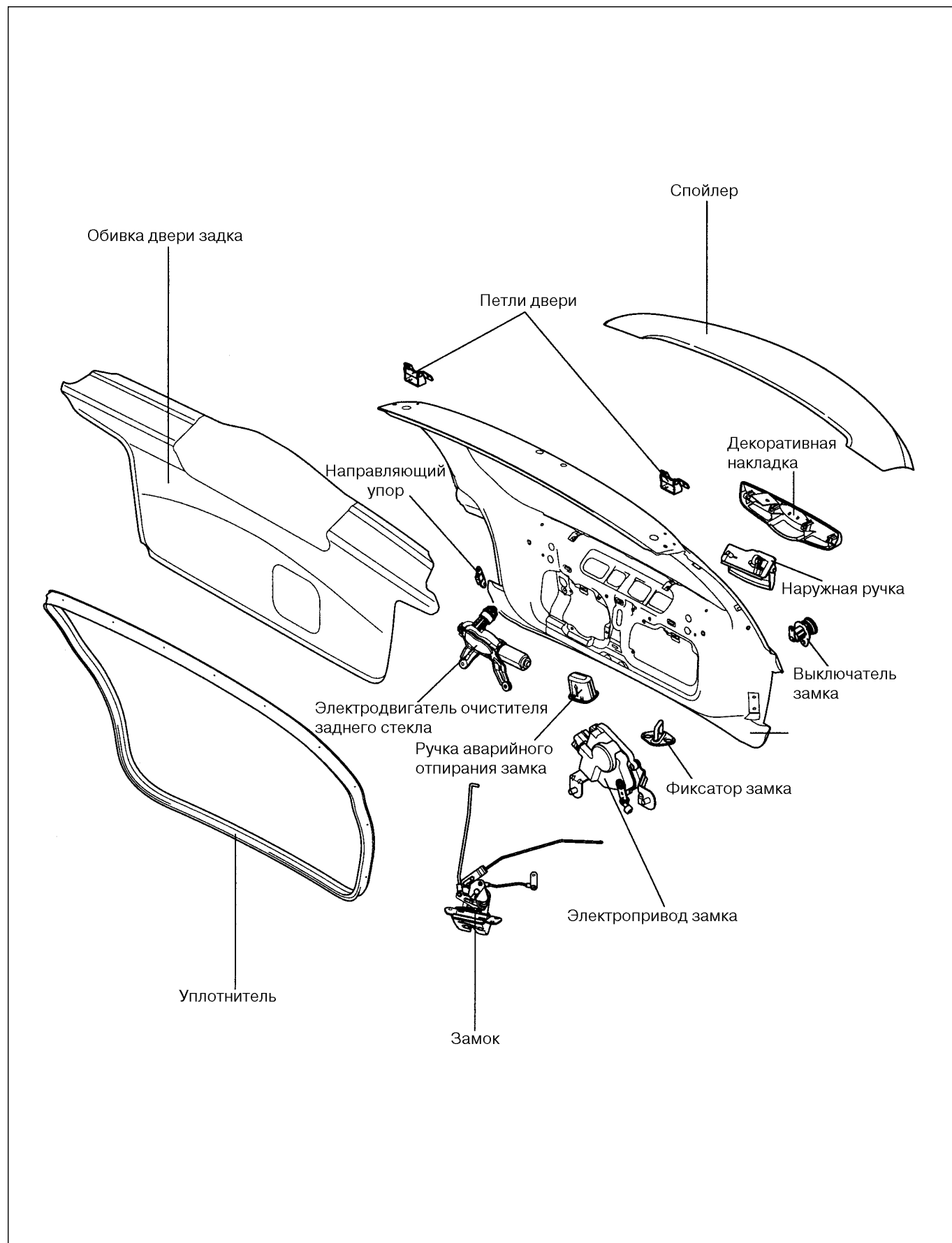
**ДВЕРЬ ЗАДКА**  
**ДЕТАЛИ**

**СНЯТИЕ И УСТАНОВКА**

**ДВЕРЬ ЗАДКА**

1. Снять газонаполненные упоры двери задка.
2. Отвернуть болты крепления петель двери задка, отсоединить электропроводку и снять дверь задка.

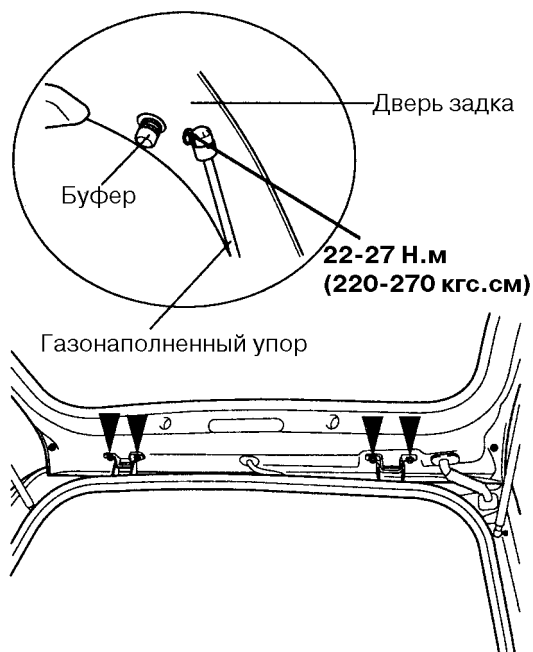

*⚠ АΓ ΕΙ ΑΓ ΕΑ  
 Νί γυδεά ε οπδάρ τ αό άάάδε çääèà ì δΓ εçáτ äèòü ñ  
 ì ì ì τ ù ì èè ì .*

3. Установка производится в порядке, обратном снятию.

**ОБИВКА ДВЕРИ ЗАДКА**

1. Отвернуть винты крепления обивки двери задка ((4EA).
2. С помощью съемника снять защелки крепления (2EA) обивки двери задка.

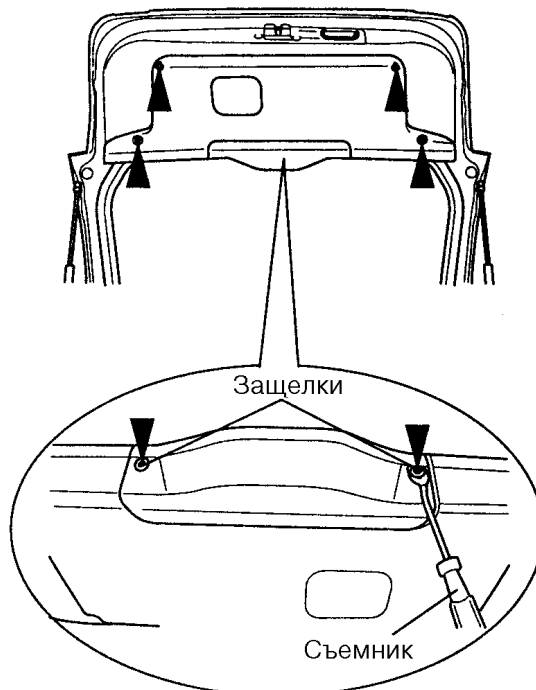

3. Установка производится в порядке, обратном снятию.

**ОЧИСТИТЕЛЬ ЗАДНЕГО СТЕКЛА**

1. Снять обивку двери задка (см. стр. BD-11).
2. Снять рычаг со щеткой очистителя.

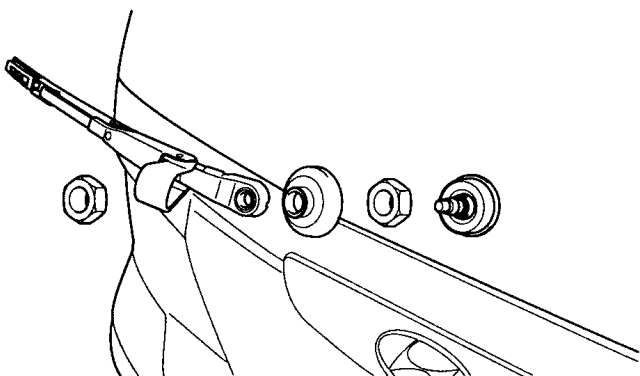

3. Снять электродвигатель стеклоочистителя, отвернув болты крепления (2EA).

МОМЕНТ ЗАТЯЖКИ: 7-11 Н.м (70-110 кгс.см)

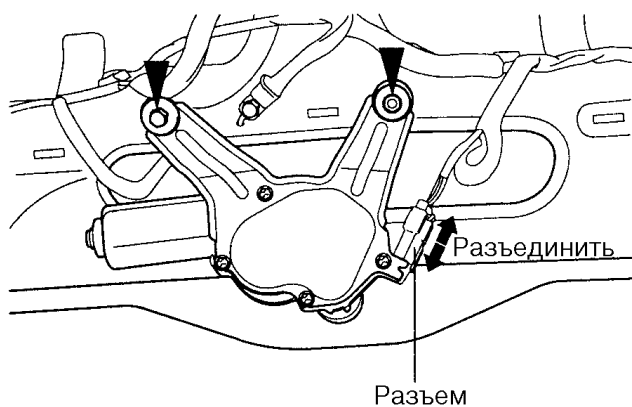

4. Установка производится в порядке, обратном снятию.

**ЭЛЕКТРОПРИВОД ЗАМКА И ВЫКЛЮЧАТЕЛЯ ЗАМКА**

1. Снять обивку двери задка (см. стр. BD-11).
2. Отсоединить тягу электропривода от выключателя замка (?) и снять электропривод и личинку замка, отвернув болты крепления. При снятии выключателя замка слегка повернуть ее в сторону.

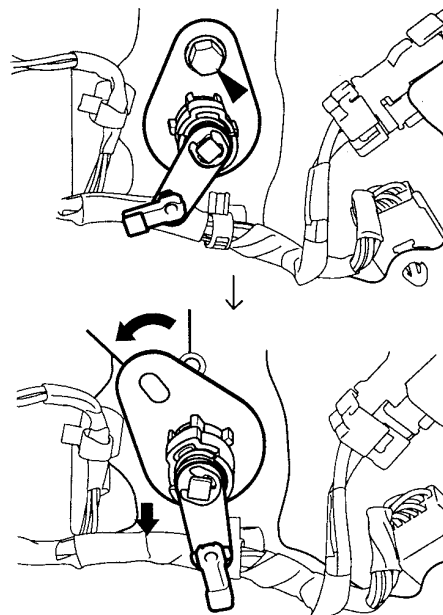
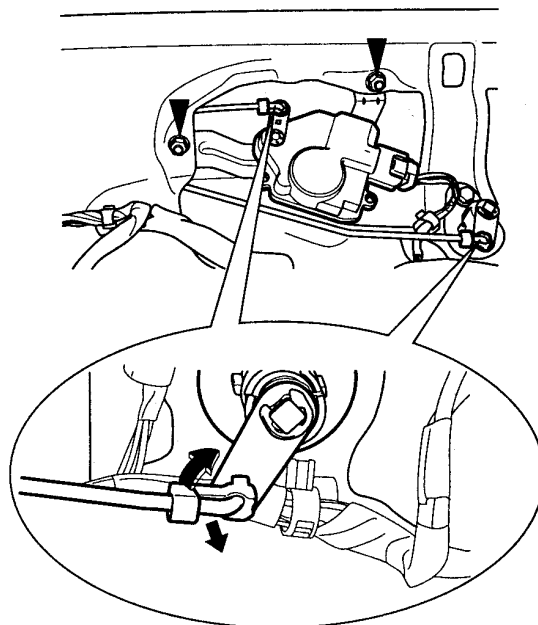

3. Установка производится в порядке, обратном снятию.

**ЗАМОК ДВЕРИ ЗАДКА**

1. Снять обивку двери задка (см. стр. BD-11).
2. Отсоединить от выключателя замка тягу электропривода (см. стр. BD-12).
3. Отсоединить тягу наружной ручки двери.

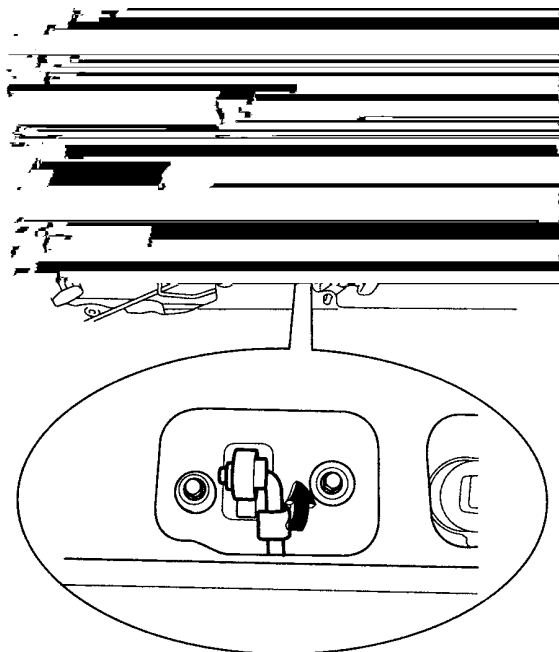

4. Снять замок, отвернув болты крепления (3EA).

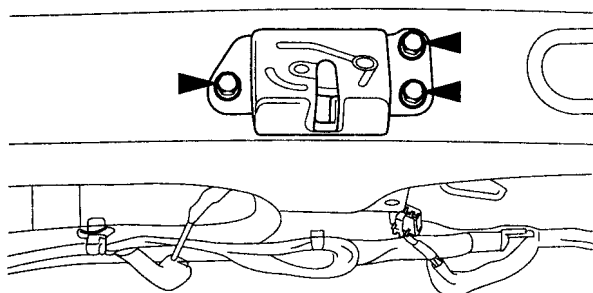

5. Установка производится в порядке, обратном снятию.

**НАРУЖНАЯ РУЧКА ДВЕРИ ЗАДКА**

1. Снять обивку двери задка (см. стр. BD-11).
2. Отвернуть гайки крепления декоративной накладке и наружной ручки (6EA), отсоединить тягу привода замка и снять декоративную накладку и наружную ручку.

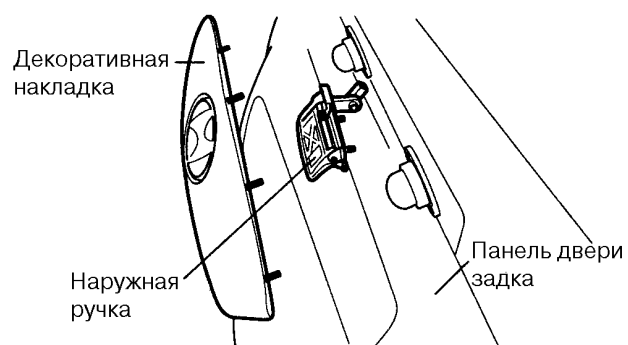
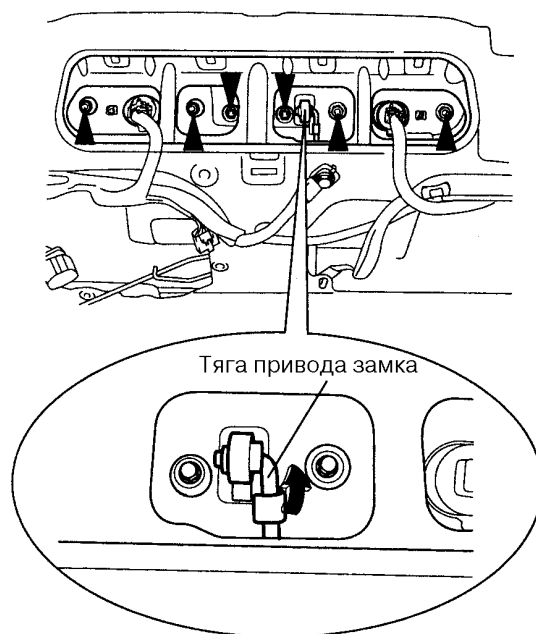

3. Снять фонари освещения номерного знака, отвернув винты крепления (4ЕА).

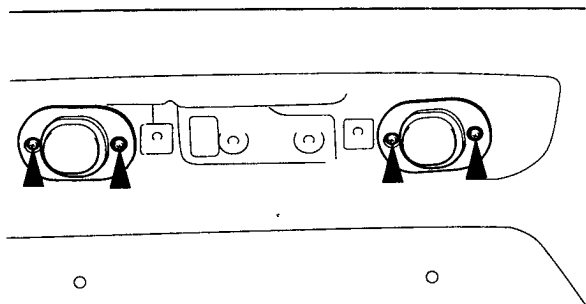

4. Установка производится в порядке, обратном снятию.

**РЕГУЛИРОВКА**

1. Отрегулировать положение двери задка относительно кузова, перемещая фиксатор замка вверх-вниз или влево-вправо.

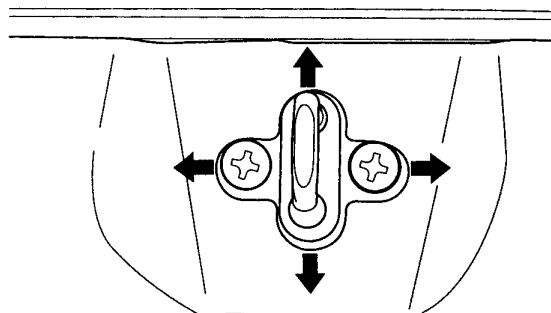

2. Отрегулировать зазор между дверью задка и кузовом, изменяя положение петель двери.

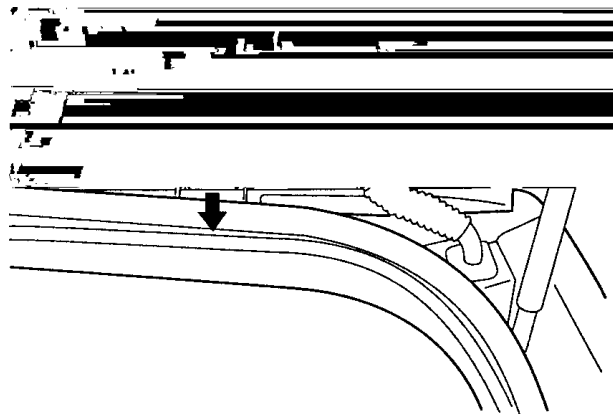

3. Отрегулировать выступание-утопание двери задка относительно кузова вращением левого или правого буфера.

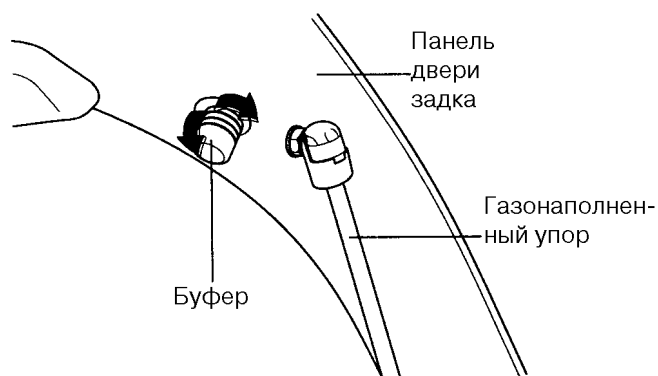

ПЕРЕДНИЕ ДВЕРИ  
ДЕТАЛИ

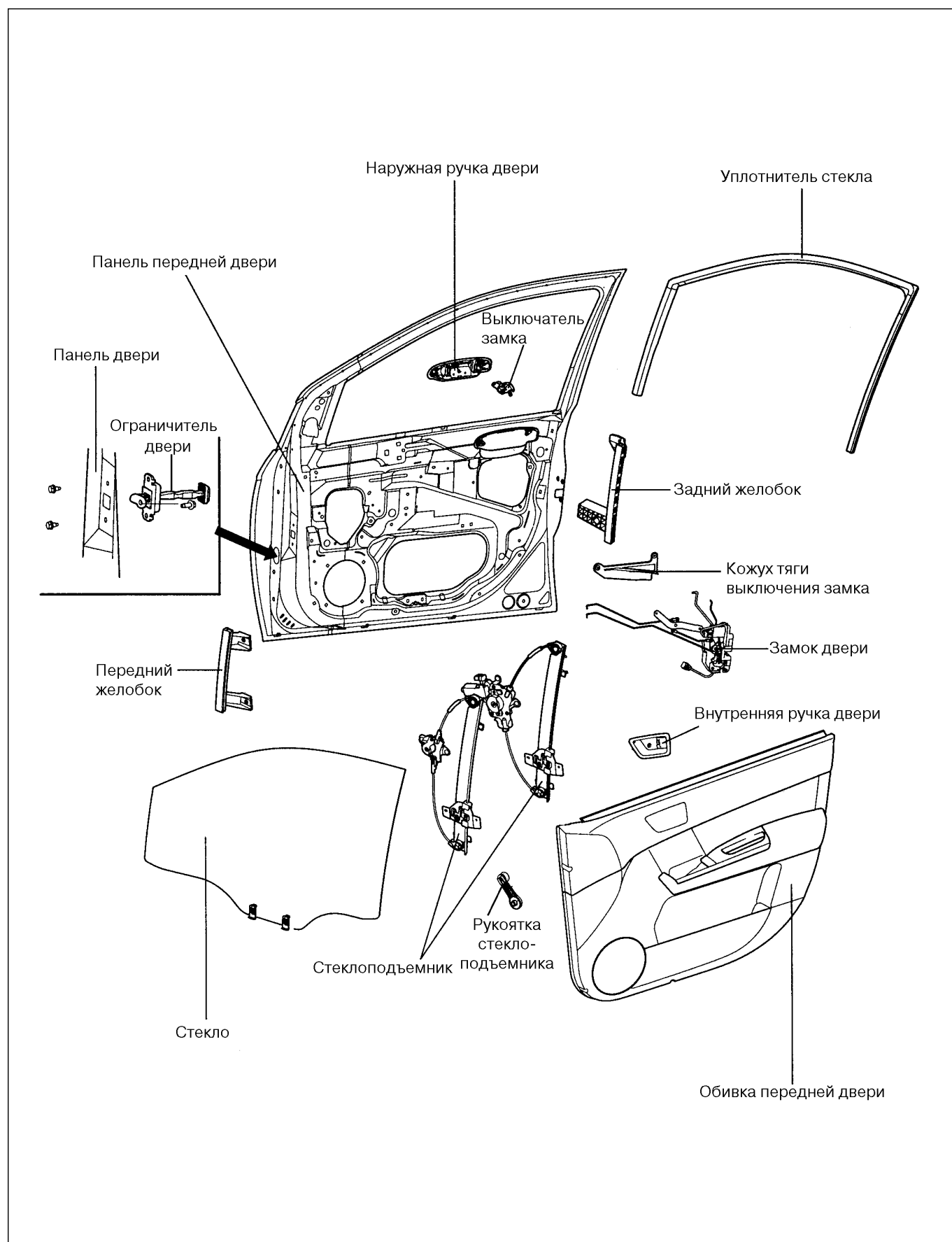

**СНЯТИЕ И УСТАНОВКА**

**ОБИВКА ПЕРЕДНЕЙ ДВЕРИ**

1. Отвернуть винты крепления внутренней ручки двери.
2. Отвернуть винты крепления (5ЕА) обивки двери, с помощью съемника снять обивку двери и разъединить разъем переключателя электростеклоподъемника.



Γ Δ Ε Ι Α × Α Γ Ε Α

*Γ δε ηγ υδее Γ αεαее Γ ααδΓ οου ηυαΓ Γ εε οεαΓ υρ,  
 =οΓ αυ Γ α ΓΓ αδ ααεου Γ εδ αο αΓ Γ οα ΓΓ ααδ οΓ Γ  
 ηδε.*

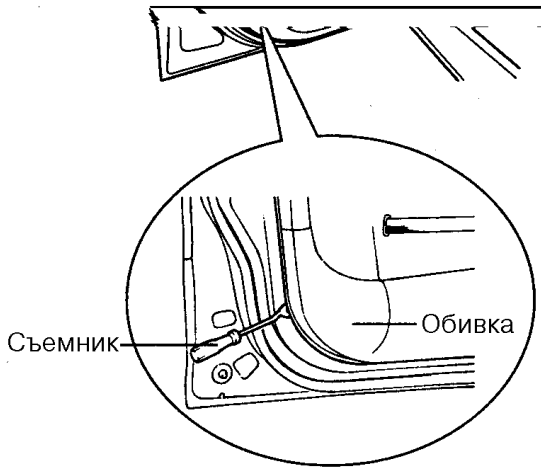
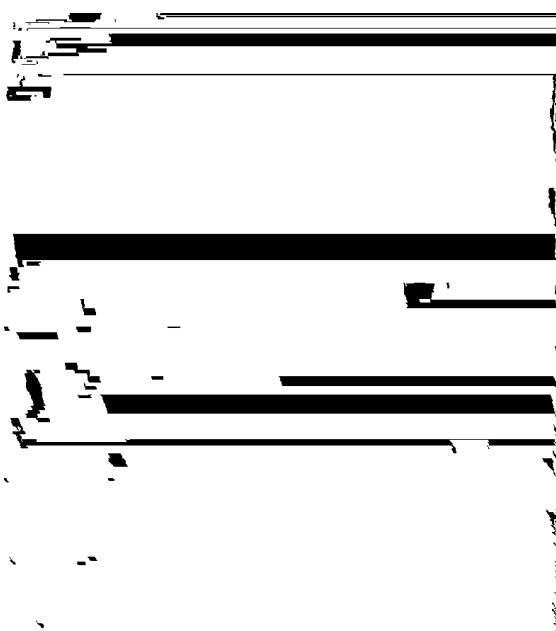

3. Снять держатель обивки двери (отвернув 2 винта), влагозащитный фартук, громкоговоритель (отвернув 4 винта) и разъединить разъем громкоговорителя.

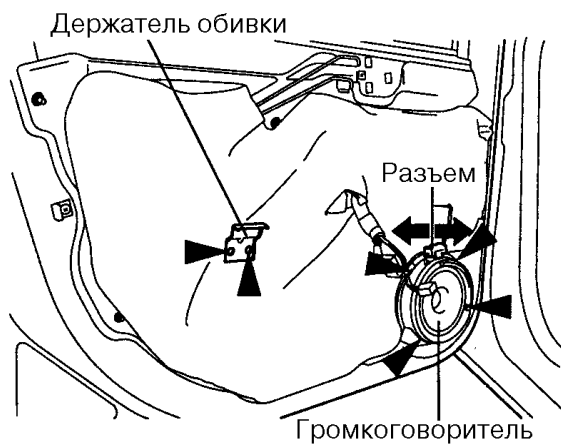

4. Установка производится в порядке, обратном снятию.





7. Снять задний желобок, отвернув гайки крепления (2EA).

МОМЕНТ ЗАТЯЖКИ: 4-6 Н.м (40-60 кгс.см)

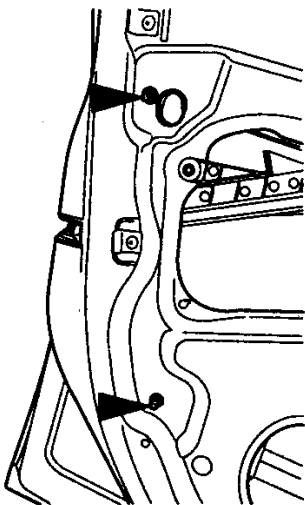

8. Установка производится в порядке, обратном снятию.

### ЗАМОК И НАРУЖНАЯ РУЧКА ДВЕРИ

1. Снять обивку передней двери, держатель обивки, влагозащитный фартук и громкоговоритель (см. стр. BD-16).
2. Снять стекло и стеклоподъемник (см. стр. BD-17).
3. Отвернуть винты крепления кожуха тяги выключения замка (2EA) и с помощью съемника снять кожух.

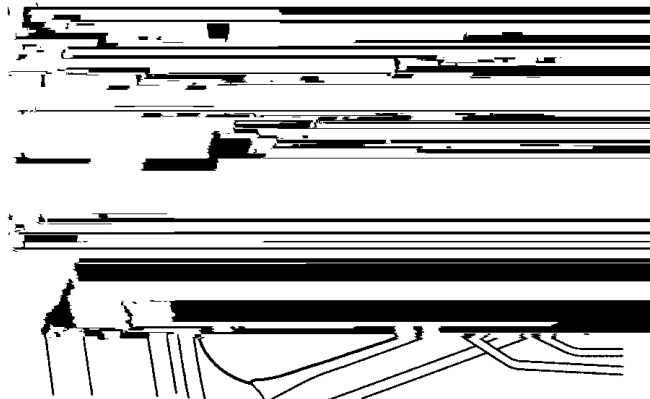

4. Отвернуть винты крепления замка (3EA),

МОМЕНТ ЗАТЯЖКИ: 8-11 Н.м (80-110 кгс.см)

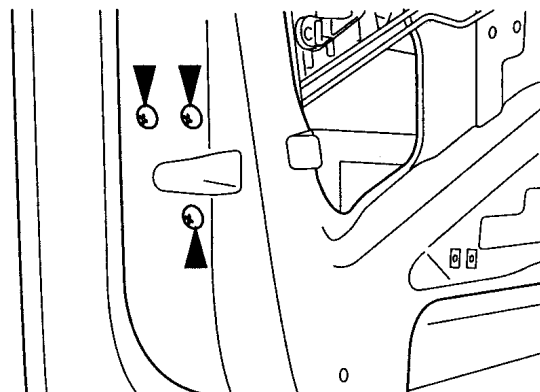

5. Отвернуть болты крепления наружной ручки двери (2EA), отсоединить тягу и снять наружную ручку.

МОМЕНТ ЗАТЯЖКИ: 8-11 Н.м (80-110 кгс.см)

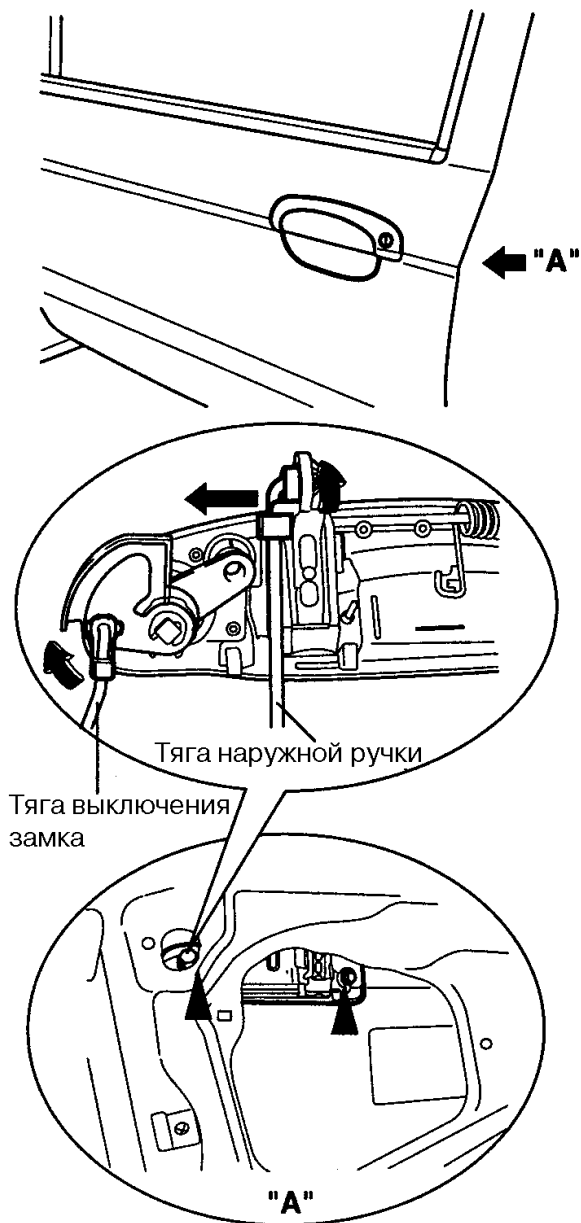

РЕГУЛИРОВКА

ДВЕРИ

1. Слегка ослабить затяжку болтов крепления петель двери и отрегулировать положение двери, перемещая ее вверх-вниз или влево-вправо.
2. Отрегулировать положение фиксатора замка, слегка ослабив затяжку винтов крепления и перемещая фиксатор вверх-вниз или влево-вправо.

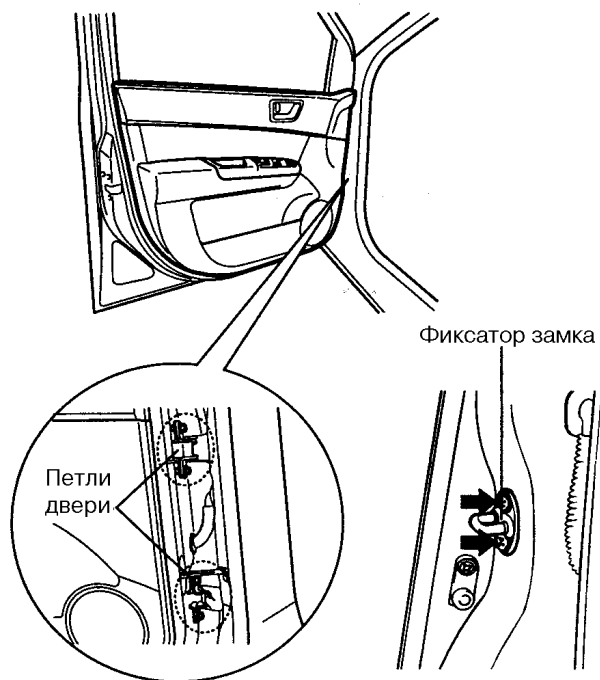

6. Установка производится в порядке, обратном снятию.

**СТЕКЛО ДВЕРИ**

1. Ослабить затяжку болтов крепления стекла и отрегулировать положение стекла, перемещая его вверх или вниз.
2. Ослабить затяжку болтов крепления стеклоподъемника и отрегулировать положение стеклоподъемника и стекла, перемещая стеклоподъемник вверх-вниз и влево-вправо.

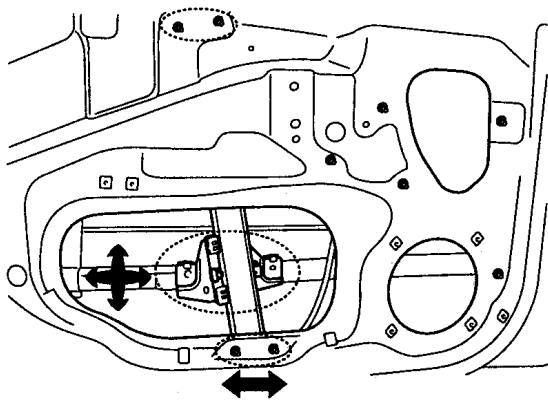

**ЗАДНИЕ ДВЕРИ  
ДЕТАЛИ**

**СНЯТИЕ И УСТАНОВКА**

**ОБИВКА ДВЕРИ**

1. Отвернуть винты крепления внутренней ручки двери.
2. Отвернуть винты крепления обивки двери (4EA) и с помощью съемника снять обивку.



*ΠΡΟΣΧΕΔΙΑΣΜΟΣ*

*Обернуть съемник тканью, чтобы не повредить окрашенные поверхности.*

Тяга  
выключения  
замка

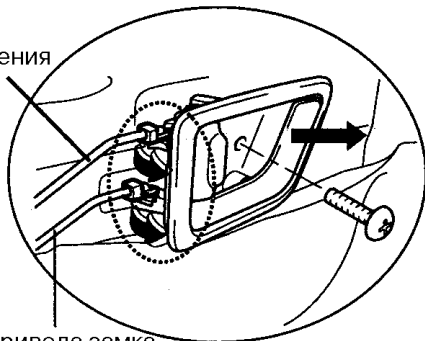

Тяга привода замка

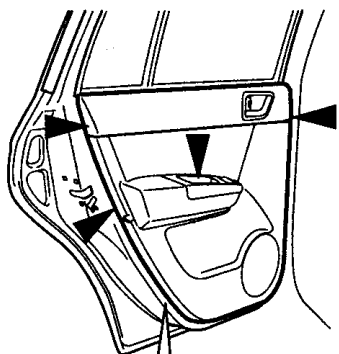

Съемник

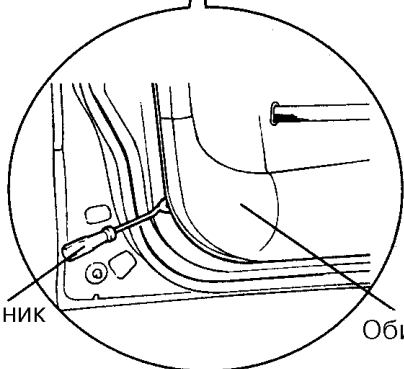

Обивка

3. Снять держатель обивки, влагозащитный фартук, громкоговоритель и разъединить разъем громкоговорителя.

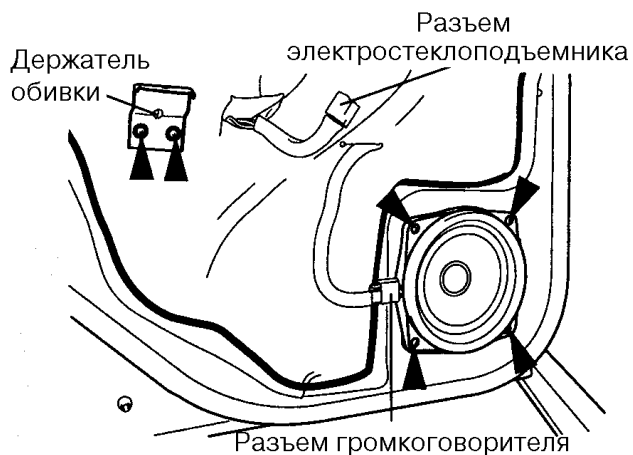

4. Установка производится в порядке, обратном снятию.

**СТЕКЛО И СТЕКЛОПОДЪЕМНИК**

1. Снять обивку двери, держатель обивки, влагозащитный фартук и громкоговоритель (см. стр. BD-22).
2. Нажатием на переключатель стеклоподъемника осторожно установить стекло в нужное положение.



3. Отвернуть 3 гайки крепления стеклоподъемника, слегка ослабить затяжку четвертой гайки (?), затем отсоединить держатель стекла от стеклоподъемника.

МОМЕНТ ЗАТЯЖКИ: 8-12 Н.м (80-120 кгс.см)

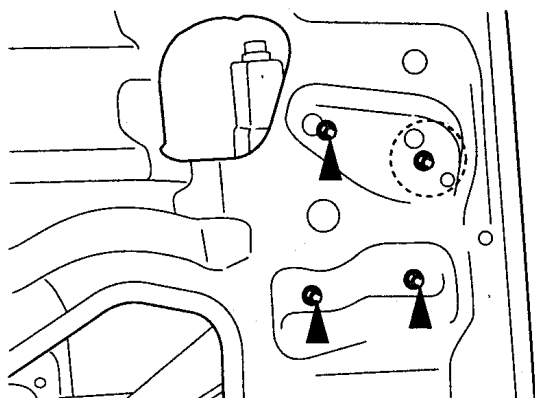

4. Отвернуть болты крепления желобка (2EA)

МОМЕНТ ЗАТЯЖКИ: 8-12 Н.м (80-120 кгс.см)

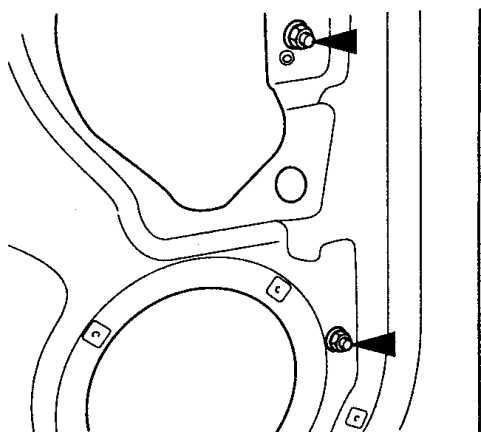

5. Осторожно вынуть стекло из короба двери. Снять стеклоподъемник, отвернув четвертую гайку его крепления.



Αάεηδάραδού η ίηδιδάρειηδούρ, =δίαύ ίά οδί ίεδύ è ίά ίί οδδάρ άδύ ηδάέει.

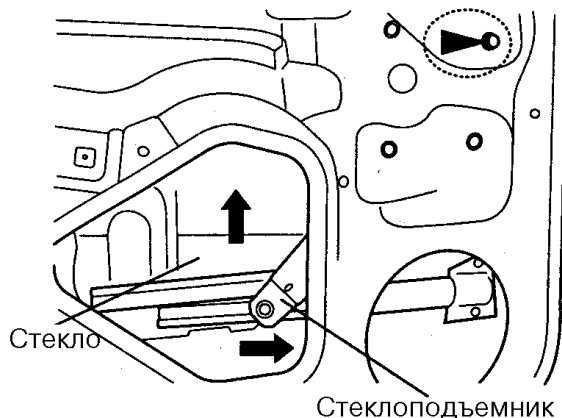

6. Вынуть из желобка уплотнитель стекла.

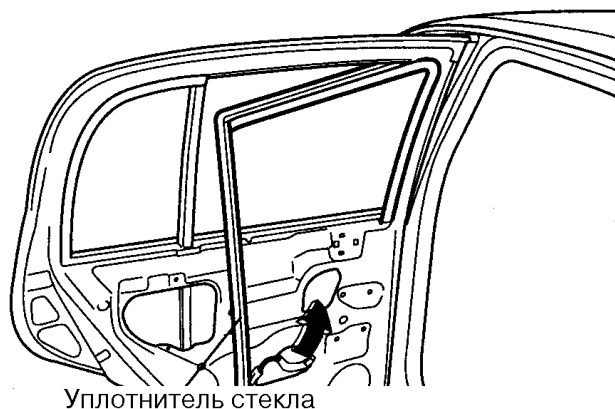

7. Снять верхний желобок, отвернув винт крепления,

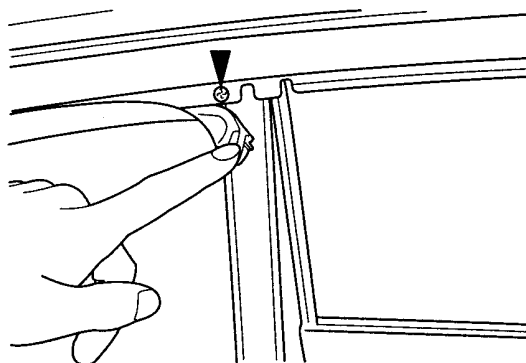

8. Установка производится в порядке, обратном снятию.

**НЕПОДВИЖНОЕ СТЕКЛО**

1. Снять обивку задней двери (см. стр. BD-22).
2. Снять стекло и стеклоподъемник (см. стр. BD-23).
3. Снять желобок.  
Снять неподвижное стекло, перемещая его в направлении, показанном на рисунке.



4. Установка производится в порядке, обратном снятию.

**ЗАМОК И НАРУЖНАЯ РУЧКА ДВЕРИ**

1. Снять обивку двери, держатель обивки, влагозащитный фартук и громкоговоритель (см. стр. BD-22).
2. Снять стекло и стеклоподъемник (см. стр. BD-23).
3. Отвернуть винты крепления кожуха тяги выключения замка (2ЕА) и снять кожух с помощью съемника.

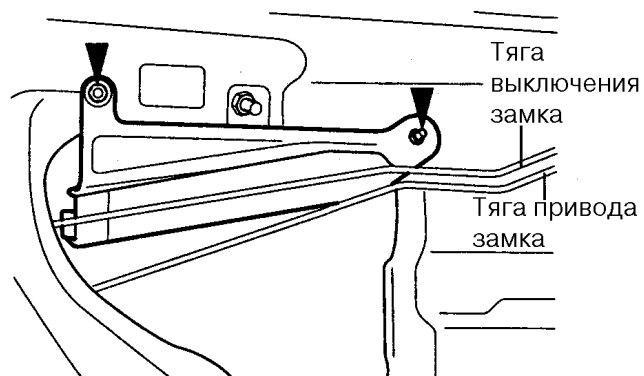

4. Разъединить разъем электродвигателя стеклоподъемника, отвернуть винты крепления замка двери (3ЕА).

**МОМЕНТ ЗАТЯЖКИ: 8-11 Н.м (80-110 кгс.см)**

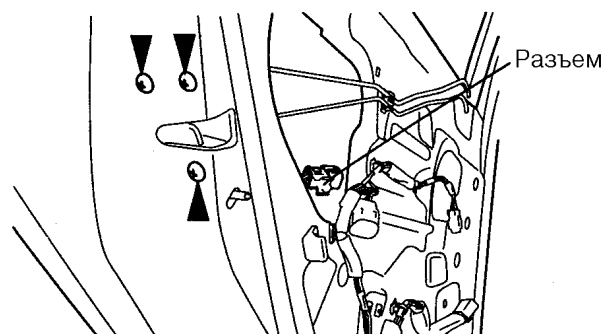



5. Отвернуть болты крепления наружной ручки двери (2EA), отсоединить тягу, снять замок и наружную ручку двери

МОМЕНТ ЗАТЯЖКИ : 8-12 Н.м (80-120 кгс.см)

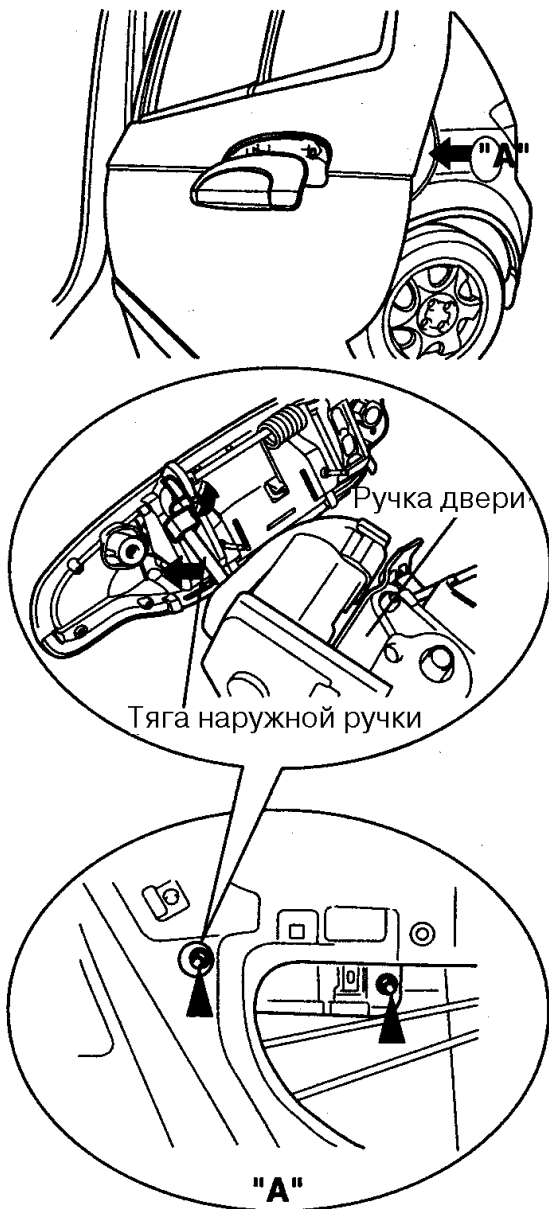

6. Установка производится в порядке, обратном снятию.

## РЕГУЛИРОВКА

## РЕГУЛИРОВКА ДВЕРЕЙ

1. Слегка ослабить затяжку болтов крепления петель двери и отрегулировать положение двери, перемещая ее вверх-вниз или влево-вправо.
2. Отрегулировать положение фиксатора замка, слегка ослабив затяжку винтов крепления и перемещая фиксатор вверх-вниз или влево-вправо.

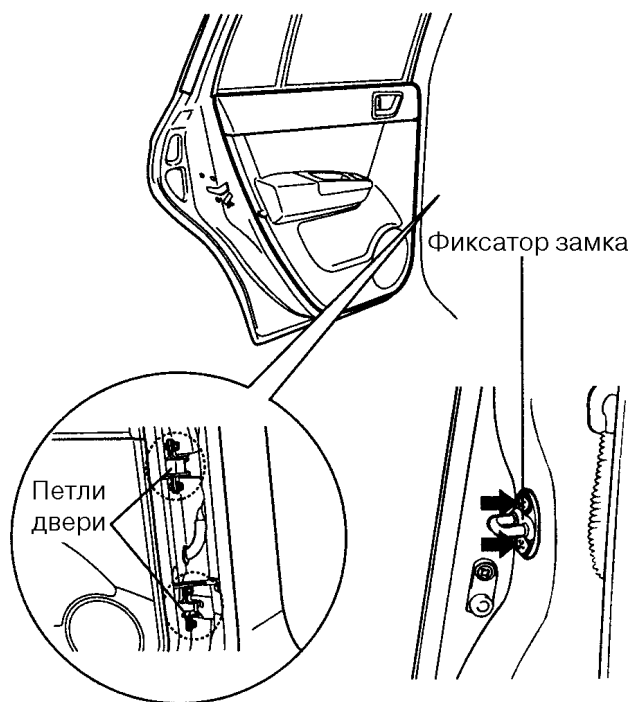

## РЕГУЛИРОВКА ОПУСКНОГО СТЕКЛА

1. Снять обивку двери и влагозащитный фартук (см. стр. BD-22).
2. Поднять стекло.
3. Слегка ослабить затяжку гаек крепления стеклоподъемника.
4. Сдвинуть стекло в направлении к задней части или к его передней части и затянуть гайки крепления.

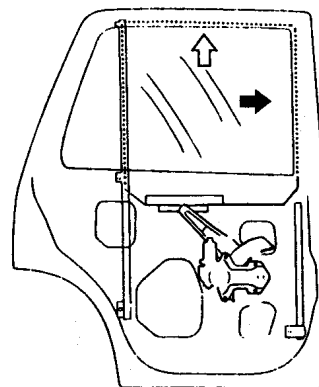

5. Опустить стекло.
6. Ослабить затяжку гаек крепления заднего желобка.
7. Сдвинуть задний желобок до упора в кромку стекла и затянуть гайки крепления.

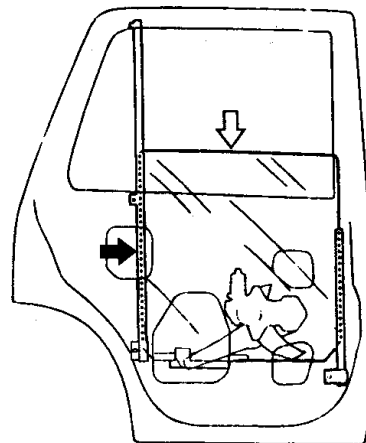

8. Проверить плавность движения стекла.

**БОКОВЫЕ НАКЛАДКИ  
СНЯТИЕ И УСТАНОВКА**

**НАКЛАДКИ КРЫШИ**

**⚠** ΑΓΕΙ ΑΓΕΑ

- Αέυ ί δαάγ δαδαύαί έυ δδααί αί αδαί ύ δααί - δύ ί ί έυςί ααδύήυ σαύεδύ ύί έ ί αδ-αδέαί έ.
- ί δααδδέό έέ έί έ έίήδδδύ αί δ αέυ ή ύ - δέυ ί αάδγδδύ δέαγύβ, -δύάύ ίά ί ί αδά- αέδύ έαέί έδαήί =ί ί ά ί ί έδύδέα έόςί αα.

**ⓘ** Ι ΔΕΙ ΑΧΑΓ ΕΑ

- Следить за тем, чтобы не повредить лакокрасочное покрытие кузова.
- Снять накладку проема ветрового стекла с переднего конца накладке крыши.
- Следить за тем, чтобы не повредить накладку ветрового стекла.
- Поврежденная при снятии накладке крыши повторному использованию не подлежит.

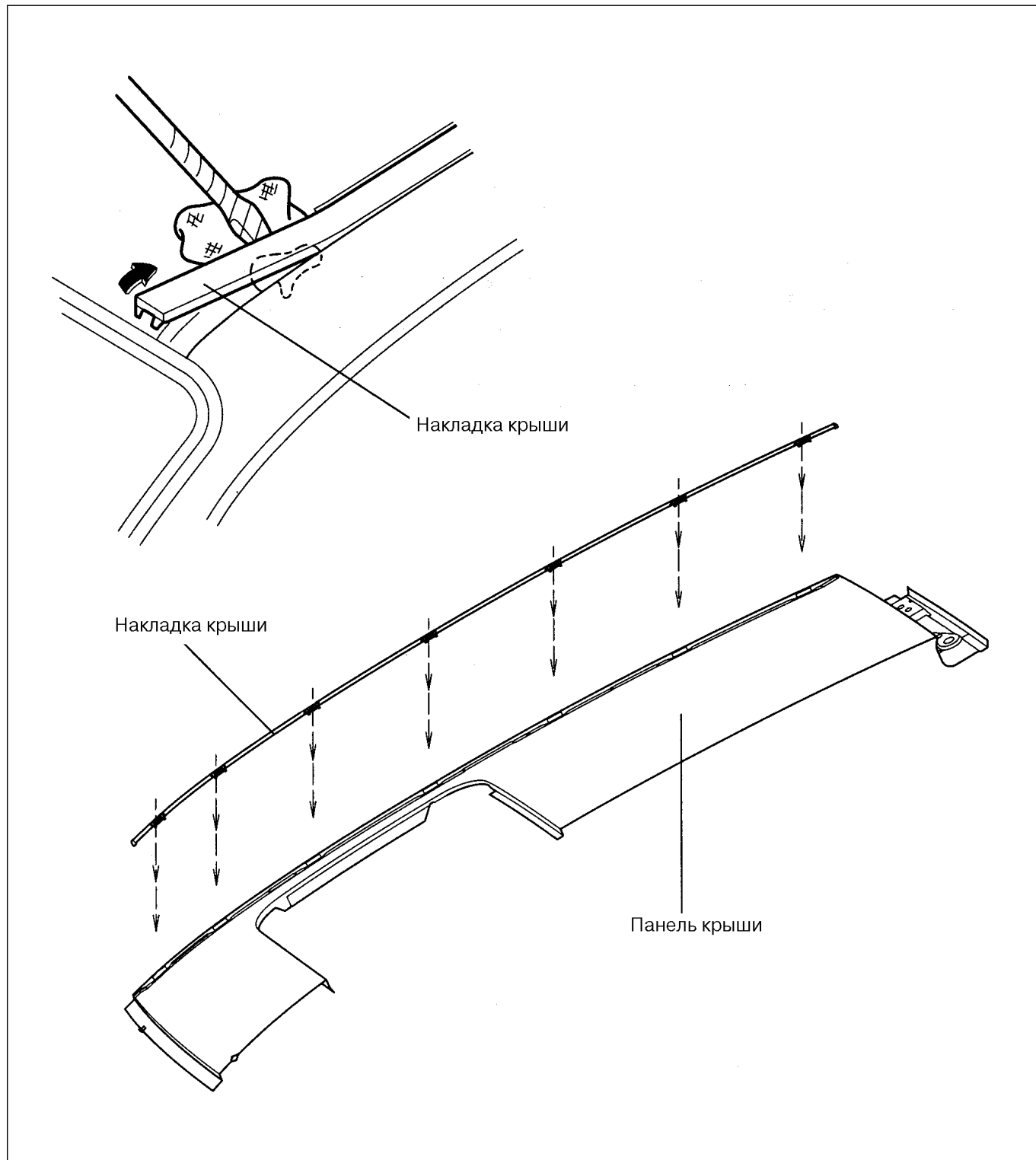

МОЛДИНГИ ДВЕРЕЙ

 ΑΓΕΙ ΑΓΕΑ

- Αεу ι δααί οαδαιαι εу οδαаі аі аδai у дааі - ού ι ι εύσι ааοипу саиeοί ui e ι αδ-αοeai e.
- Ι οααδoεο eee eίτe eίпoδoί aί o аeу пi у - οeу i ааδi oδū o eai up, -o i a u i a i i a d a - a e o u e a e i e d a n i = i i a i i e d u o e a e o c i a a.

 Ι ΔΕΙ ΑΧΑΓ ΕΑ

- Следить за тем, чтобы не повредить лакокрасочное покрытие кузова.
- Поврежденные при снятии накладки дверей повторному использованию не подлежат.

5-ДВЕРНЫЙ КУЗОВ

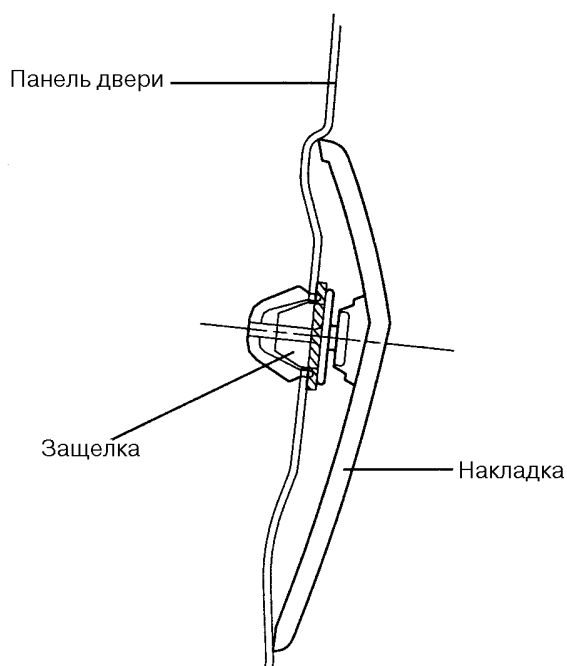
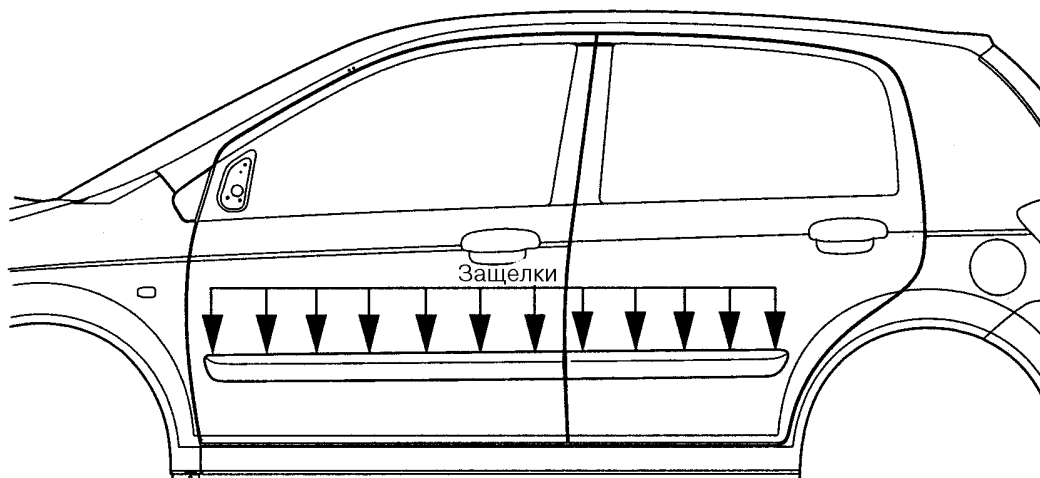

3-ДВЕРНЫЙ КУЗОВ

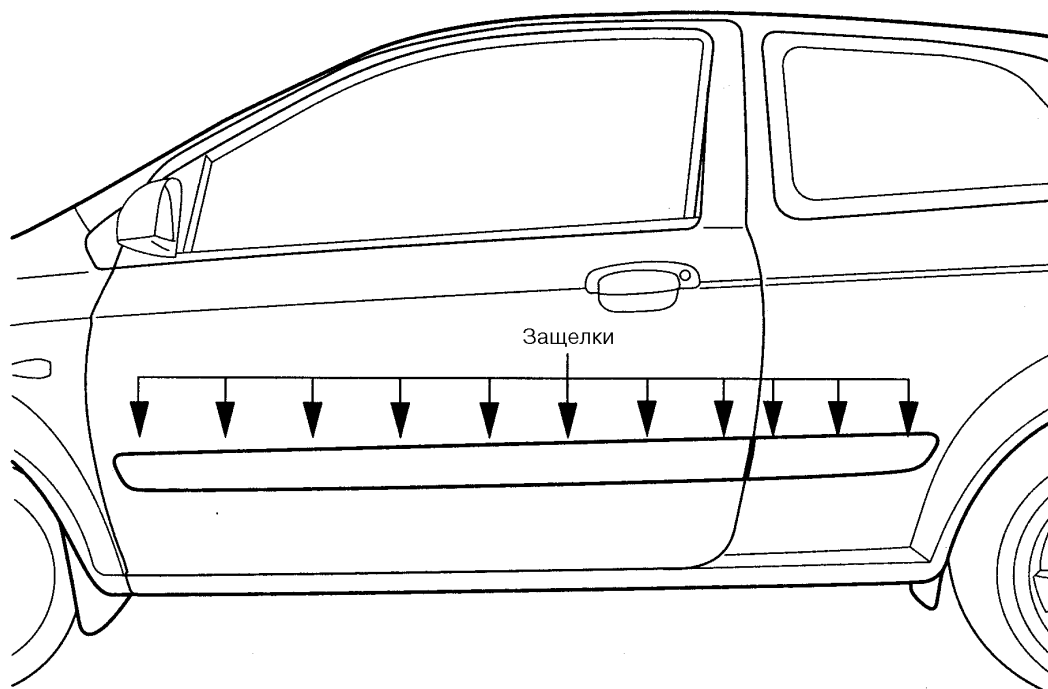

**ГРЯЗЕЗАЩИТНЫЕ ФАРТУКИ И ПОДКРЫЛКИ**

Снять грязезащитный фартук и подкрылок, отвернув винты крепления.



*Γ ΔΕΙ ΑΧΑΓ ΕΑ*

- Для защиты от травм пользоваться перчатками.
- Поврежденные защелки повторному использованию не подлежат.

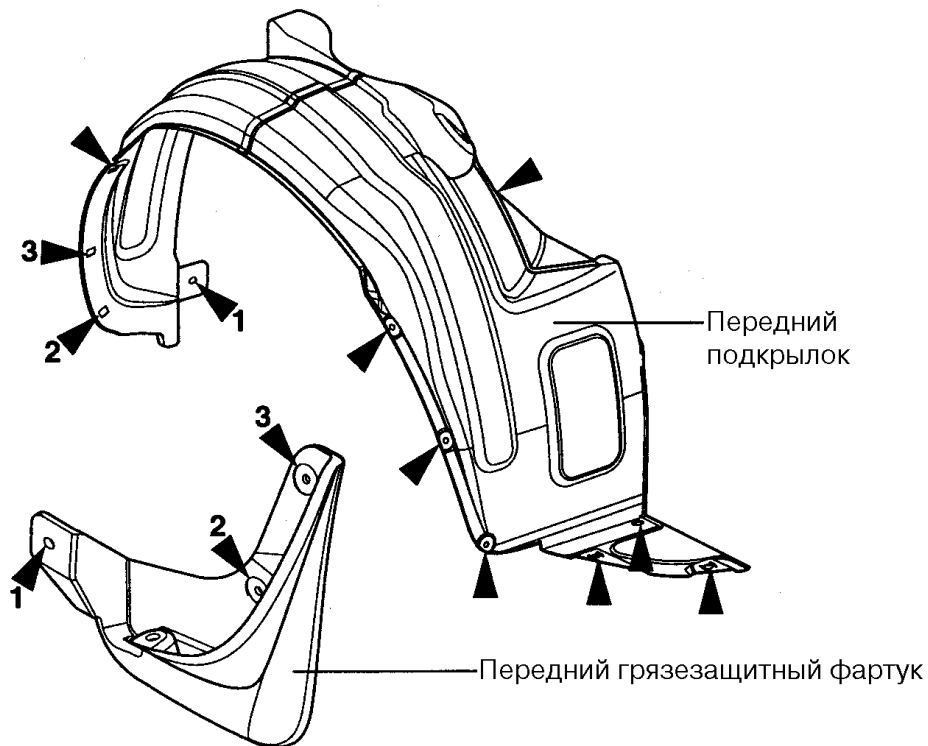

ПЕРЕДНЯЯ ЧАСТЬ АВТОМОБИЛЯ

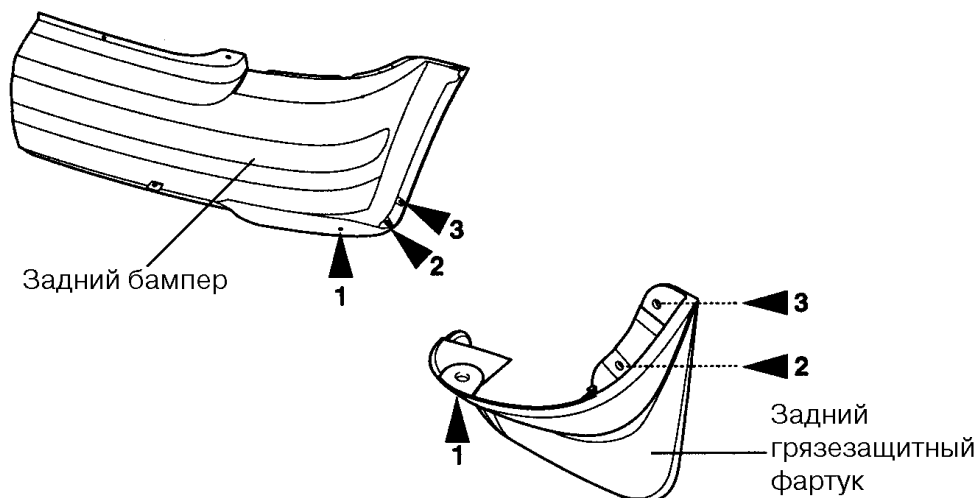

ЗАДНЯЯ ЧАСТЬ АВТОМОБИЛЯ

**СПОЙЛЕР**

Снять спойлер, отвернув винты крепления (4ЕА).



- Для защиты от травм пользоваться перчатками.
- Принять меры предосторожности, чтобы не повредить лакокрасочное покрытие кузова.

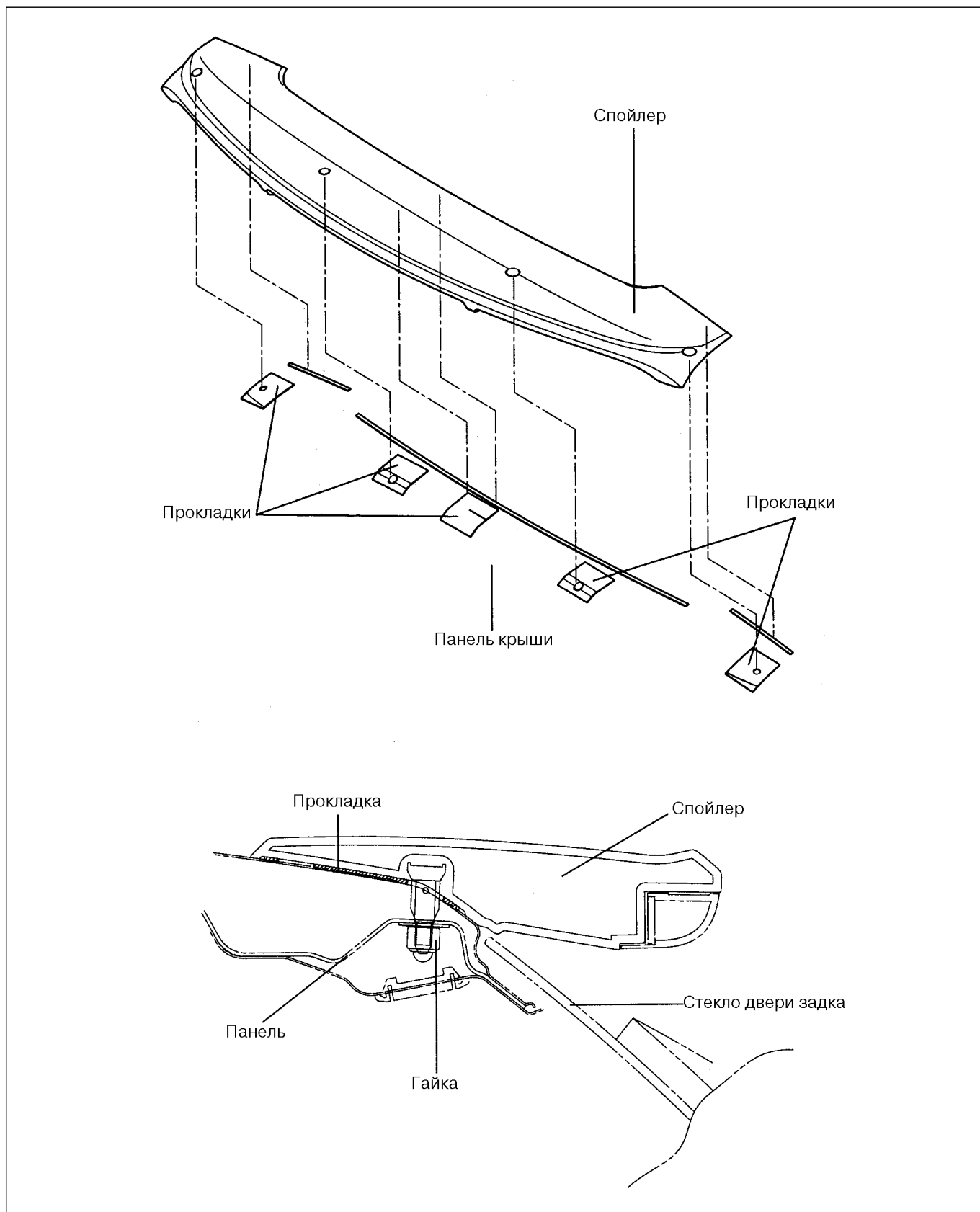

## УГЛОВАЯ НАКЛАДКА ПЕРЕДНЕЙ ДВЕРИ



Γ Δ Ε Ι Α × Α Ι Ε Α

- Для предотвращения травм во время работы пользоваться защитными перчатками.
- Отвертку или иной инструмент для снятия обернуть тканью, чтобы не повредить лакокрасочное покрытие кузова.

- Принять меры предосторожности, чтобы не повредить лакокрасочное покрытие кузова.
- Поврежденные при снятии защелки крепления повторному использованию не подлежат.

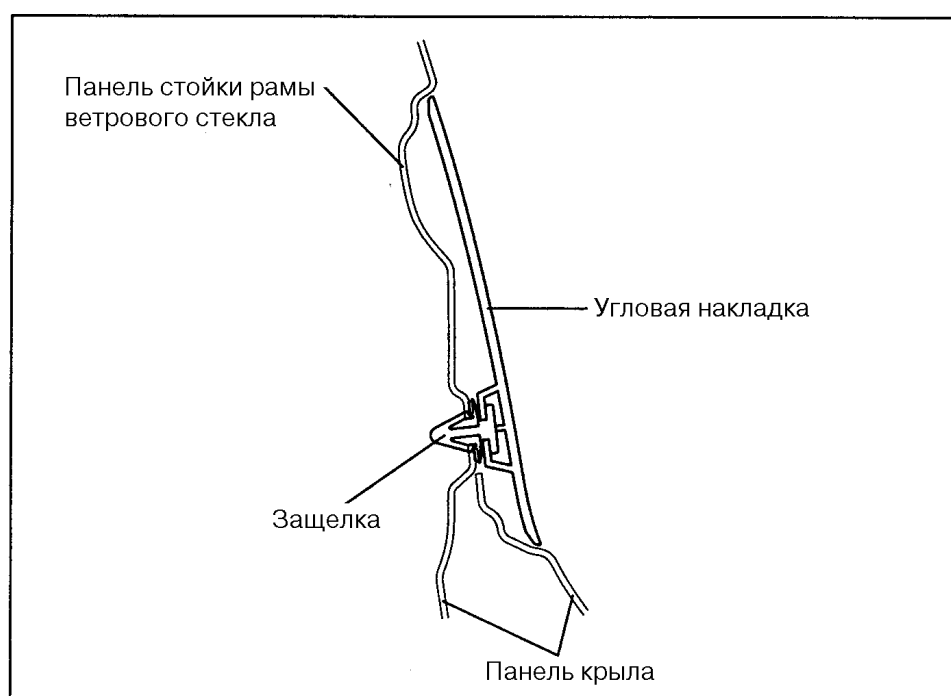
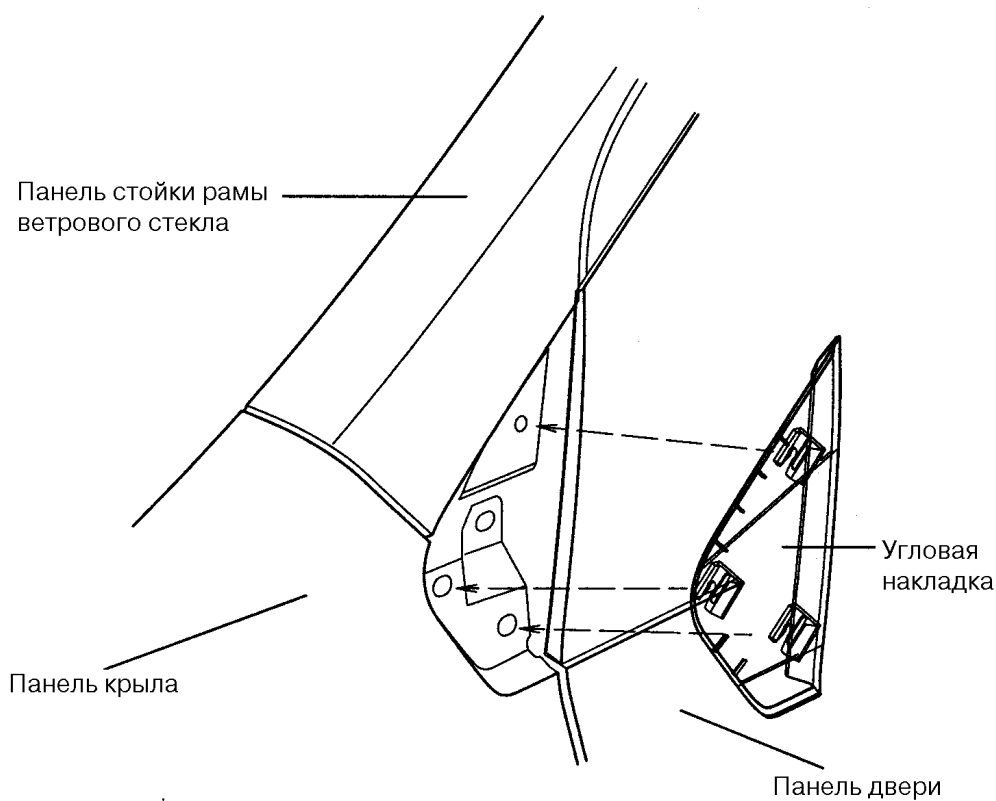

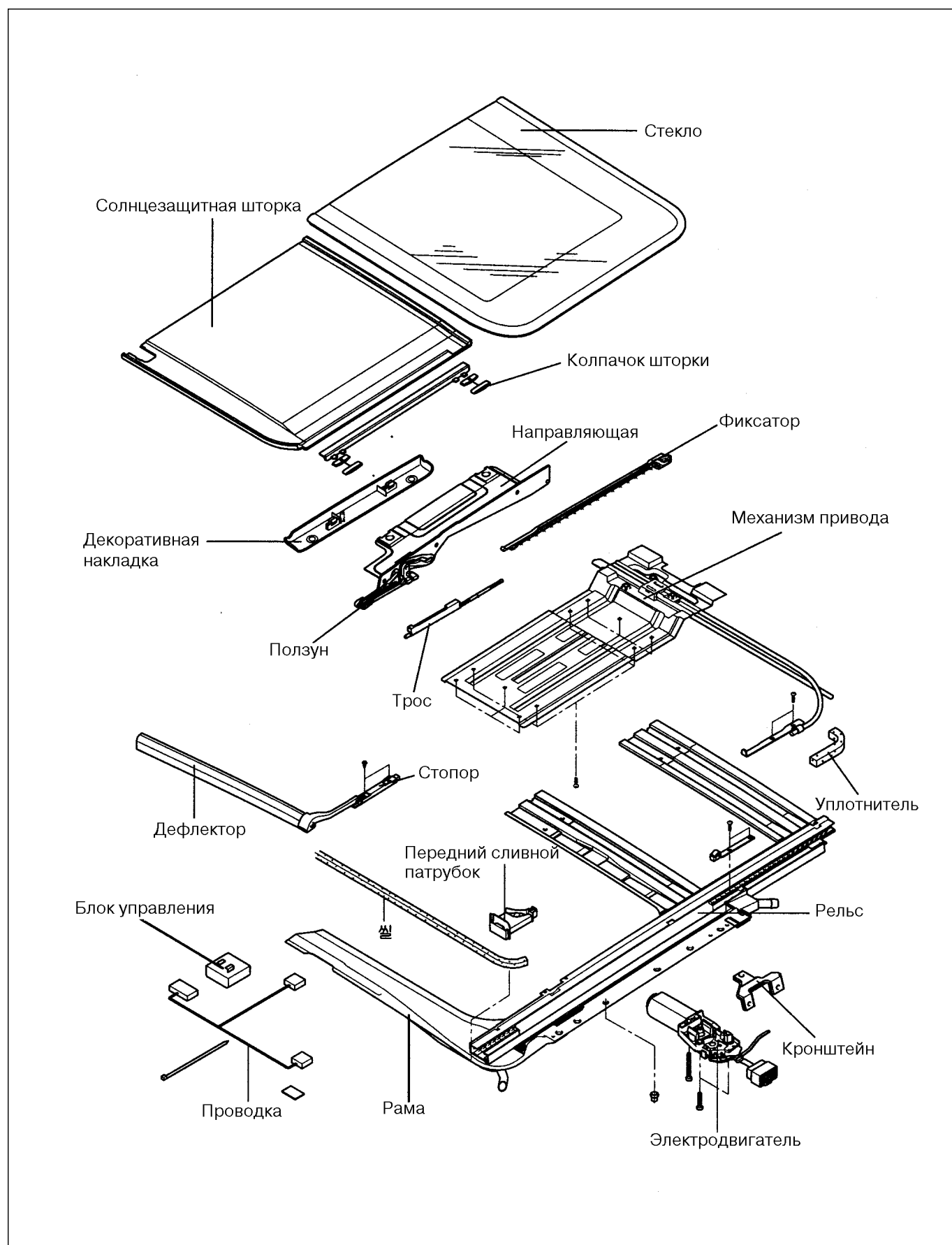

ЛЮК КРЫШИ  
ДЕТАЛИ

## СНЯТИЕ И УСТАНОВКА

### ЛЮК В СБОРЕ

- Для снятия люка крыши в сборе снять следующие детали:
  - передние сиденья;
  - заднее сиденье;
  - консоль крыши;
  - облицовки передних стоек кузова;
  - облицовки порогов передних дверей;
  - Облицовки порогов задних дверей;
  - ремни безопасности передних сидений;
  - нижние и верхние облицовки средних стоек кузова;
  - крепление ремней безопасности заднего сиденья;
  - поперечную облицовку;
  - крепление ремня безопасности среднего места; заднего сиденья;
  - боковые облицовки багажного отделения;
  - облицовки задних стоек кузова;
  - солнцезащитные козырьки и поручни;
  - обивку крыши.

- Отсоединить водосливной шланг

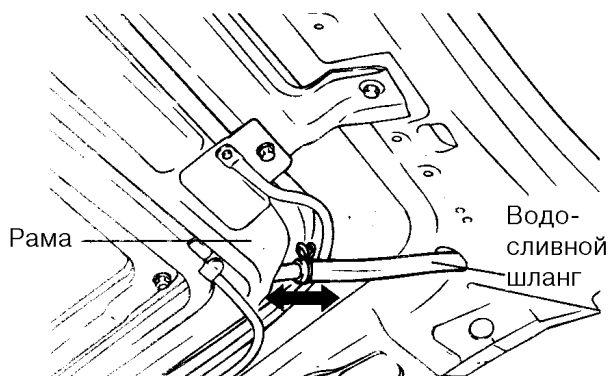

- Снять люк крыши в сборе, отвернув гайки крепления (3ЕА) и один болт.

МОМЕНТ ЗАТЯЖКИ: 4-6 Н.м (40-60 кгс.см)

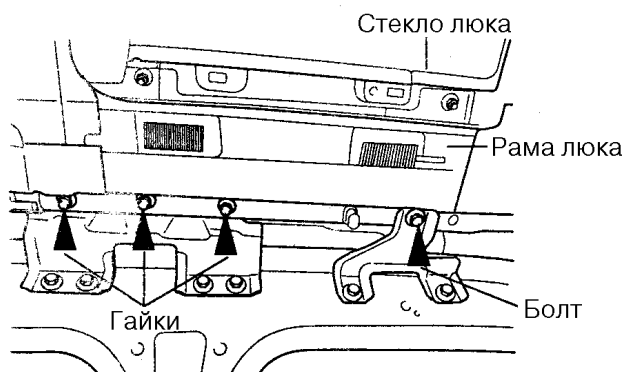

- Установка производится в порядке, обратном снятию.

### СТЕКЛО ЛЮКА

- Открыть солнцезащитную шторку и с помощью отвертки снять декоративную накладку.



- Снять стекло люка, отвернув гайки крепления (с правой стороны: 2ЕА, с левой стороны: 2ЕА),

МОМЕНТ ЗАТЯЖКИ: 4-6 Н.м (40-60 кгс.см)

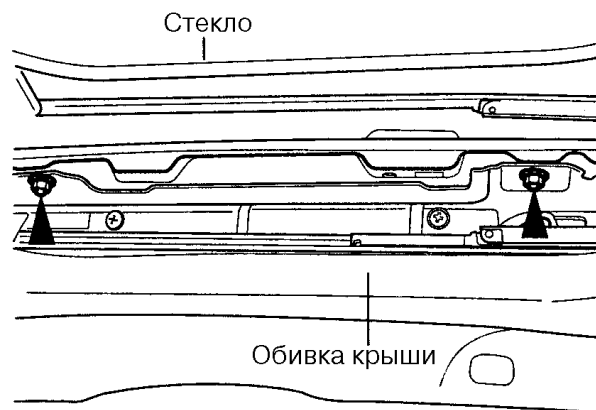

- Установка производится в порядке, обратном снятию.

**РАЗБОРКА**

1. Отвернуть гайки крепления электродвигателя (3EA), разъединить разъем блока управления и снять электродвигатель

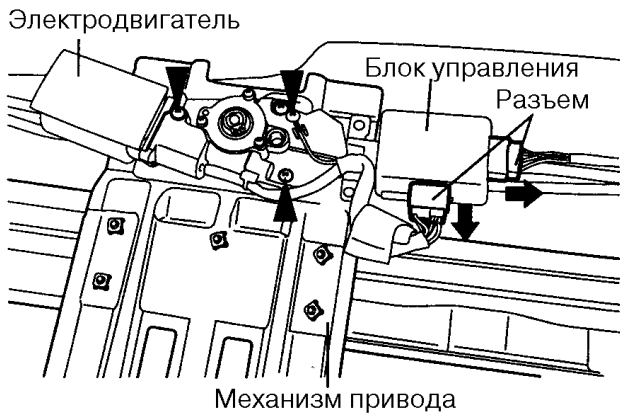

2. Снять блок управления.

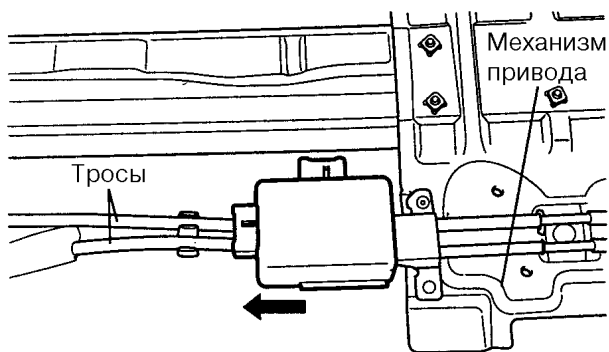

3. Снять механизм привода, отвернув винты крепления (12EA).

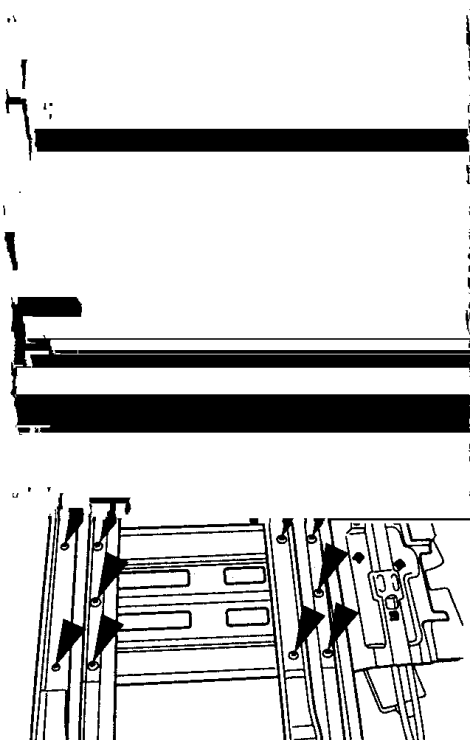

4. Снять солнцезащитную шторку, сняв упор на конце рельса.

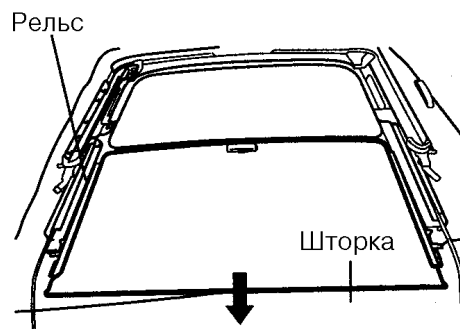
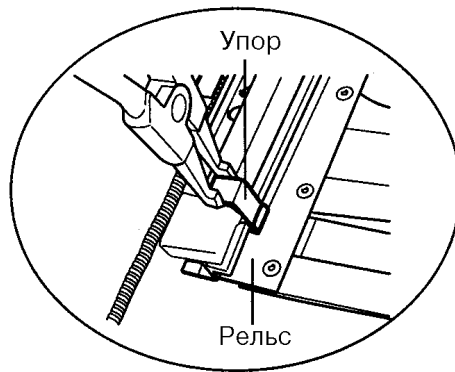

5. Повернуть направляющую, нажав отверткой на ползун, рукой отжать вверх фиксатор через отверстие на обратной стороне рельса, после чего снять направляющую, удерживая рукой фиксатор как можно дальше в смещенном положении.

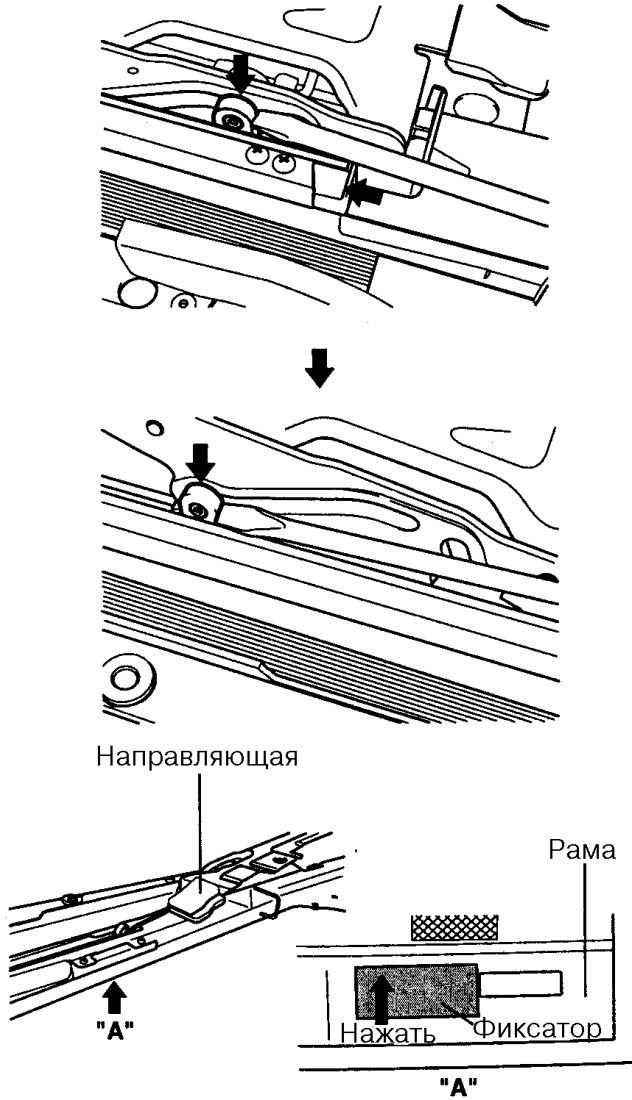

6. Снять дефлектор, отвернув винты крепления (справа: 2EA, слева: 2EA).

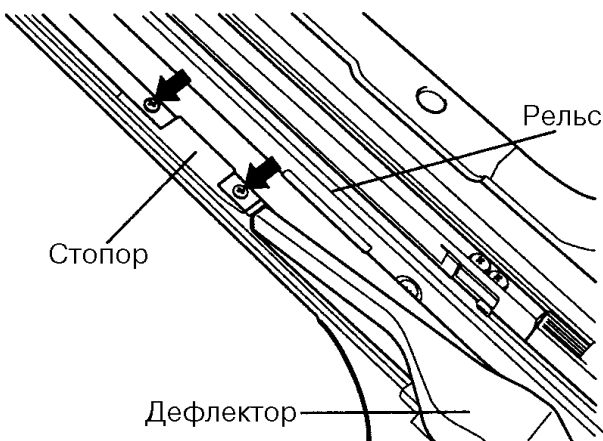

**СБОРКА**

1. Установить дефлектор (вставив зажим, присоединить стопор).

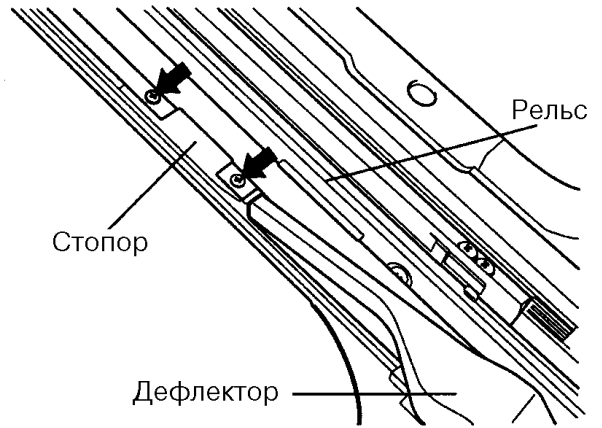

2. Вставить фиксатор в рельс,



ΑΓ ΕΙ ΑΓ ΕΑ

Γά τὰ ἰαδὰ ἠδὲ ἀαεὺδὸν ἰ ἀπὸ αἰ ἐ εἰαυε ἐ ἰ δαυε ἐ εεπαὸ ἰ δὺ

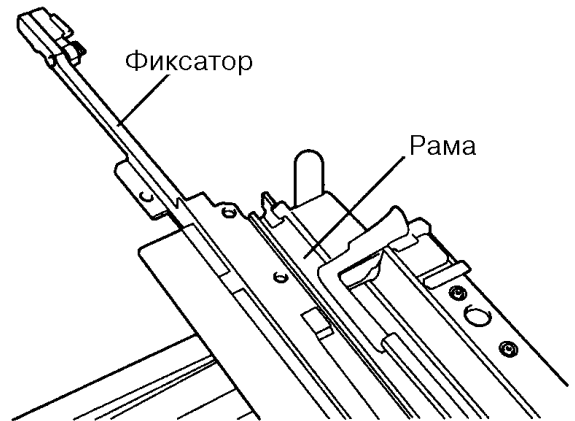

3. Присоединить ползун к тросу. Сместить кромку уравнивателя до совмещения с ползуном направляющей.

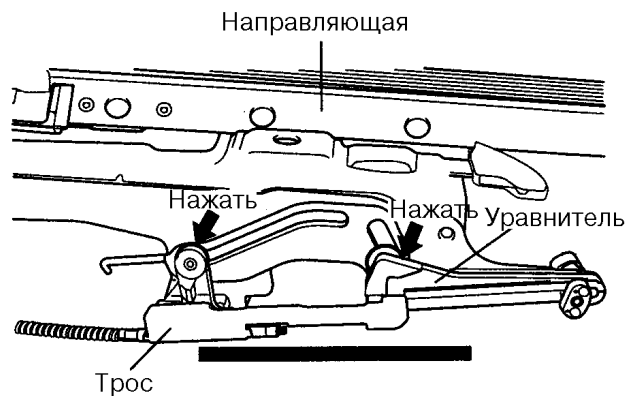

4. Расположить выступ башмака «А» верху, а подушку башмака «В» – внизу.

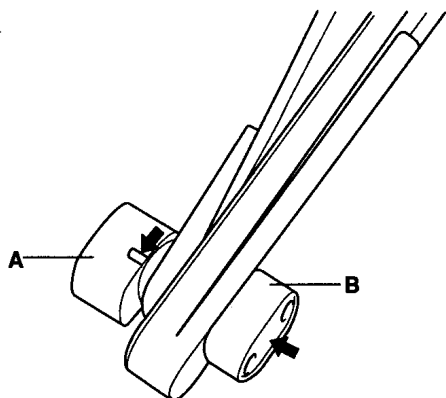

5. Вставить выступ ползуна в паз фиксатора.

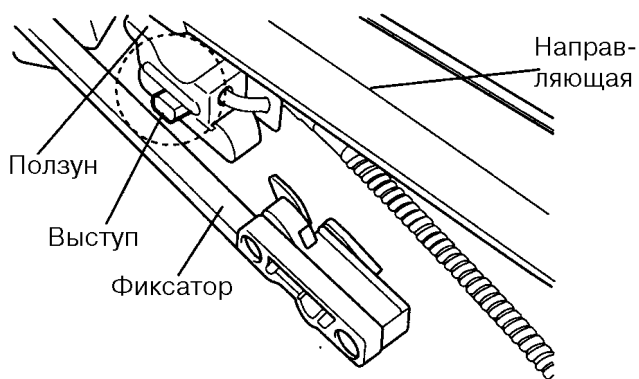

6. Если операции по пунктам 3, 4, 5 выполнены успешно, вставить направляющую в рельс, а внутреннюю скобу – в отверстие нижнего рельса.

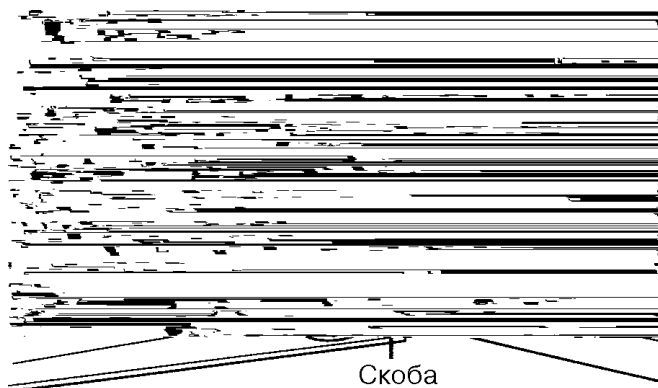

7. Полностью вставить направляющую в рельс. Отверткой полностью сместить ползун до упора в уравниватель.

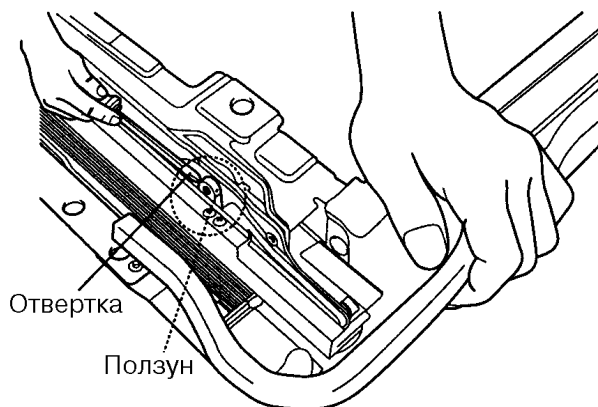

8. Установить солнцезащитную шторку, вставить упор.



ΑΙ ΕΙ ΑΙ ΕΑ

Ἴ δε οὐδαί τ' ἀεὶ οὐ δεὲ πᾶσαὲοῦ σα δαί , +οἱ αὐ ἰ ἀααί τ' αὐεὲ ἀποααεαί ὕ σαὐεοἱ ὕα εἰ εἰ ἀ+εε.

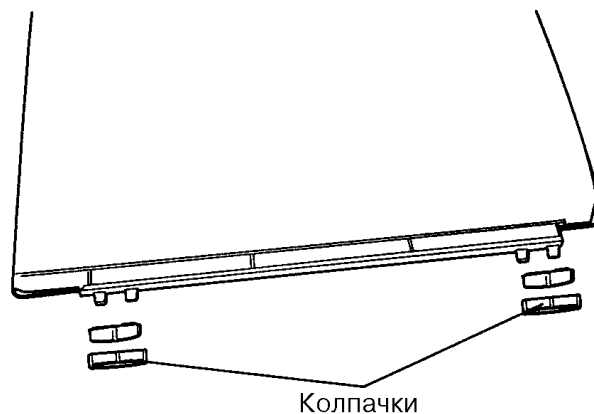

9. Вставить трос привода в трубку механизма привода.

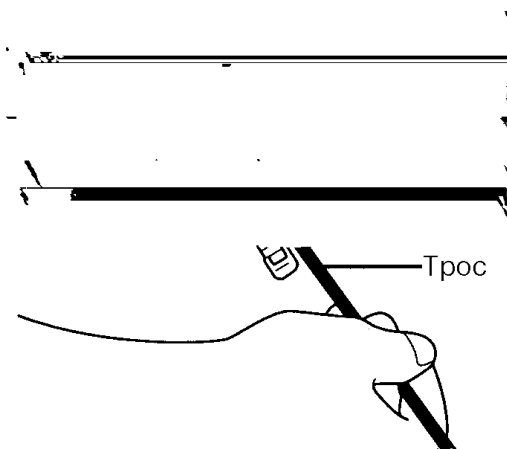

10. Установить механизм привода в раму люка.

11. Установить электродвигатель и блок управления, соединить разъем.

## РЕГУЛИРОВКА

## ИНИЦИАЛИЗАЦИЯ

Для инициализации одновременно нажать на выключатели сдвигания и приоткрывания люка при ВЫКЛЮЧЕННОМ зажигании и ЗАКРЫТОМ люке, затем включить зажигание. При этом люк автоматически приоткроется и закроется и останется в закрытом положении.

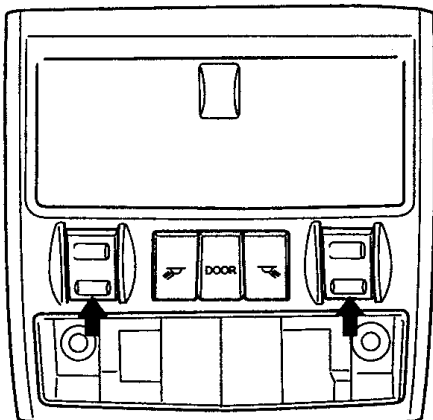

## ΠΡΟΒΛΗΤΗ

- Инициализацию обязательно выполнять в следующих случаях:
  - После открывания или закрывания люка вручную.
  - После замены деталей, в том числе электродвигателя, блока управления, проводки.
  - После устранения неисправности проводки люка.
  - При нарушении работы после замены аккумуляторной батареи
- Инициализацию производить также после сборки люка.

## АВАРИЙНОЕ ОТКРЫВАНИЕ И ЗАКРЫВАНИЕ ЛЮКА

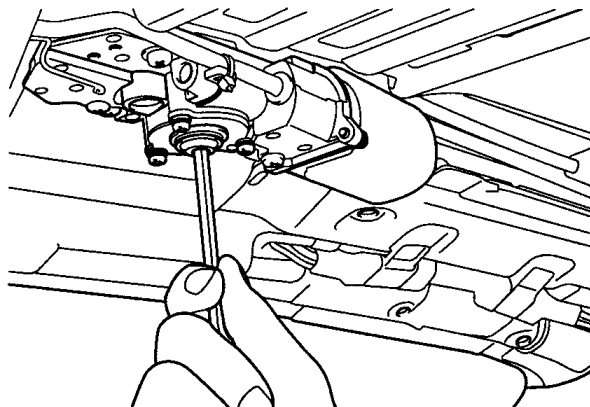

- При закрытом люке вставить шестигранный ключ в гнездо вала (?) электродвигателя и медленно вращать его по часовой стрелке.
- Аварийное открывание или закрывание производится при отказе электропривода или блока управления, например при начале дождя, при езде по автостраде и т.д.

НАРУЖНЫЕ ЗЕРКАЛА ЗАДНЕГО ВИДА  
ДЕТАЛИ

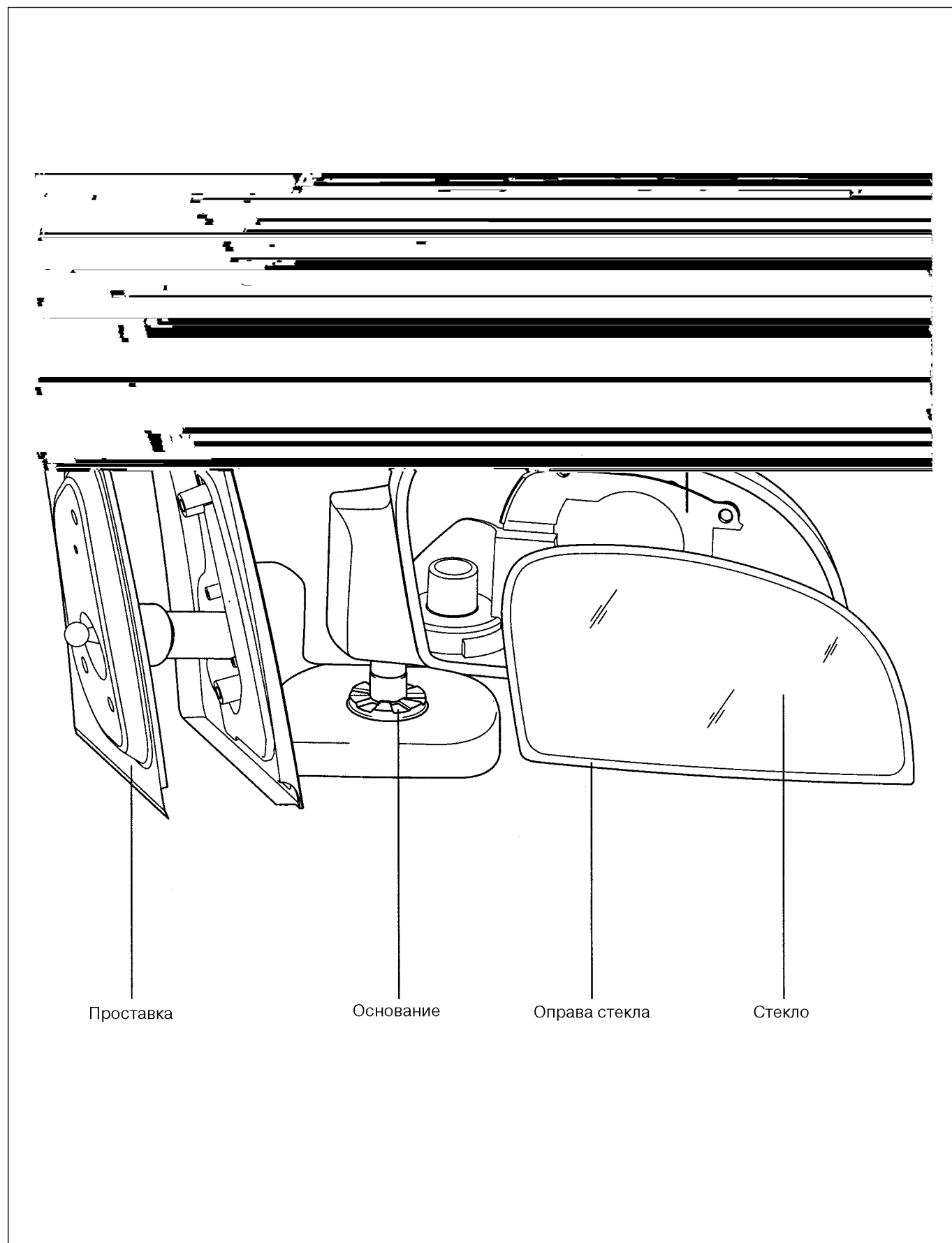

## СНЯТИЕ

1. Снять накладку

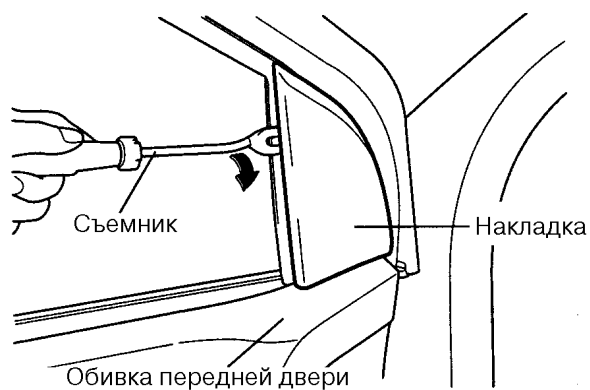

2. Разъединить разъем проводов.



3. Снять наружное зеркало заднего вида, отвернув 3 болта крепления.

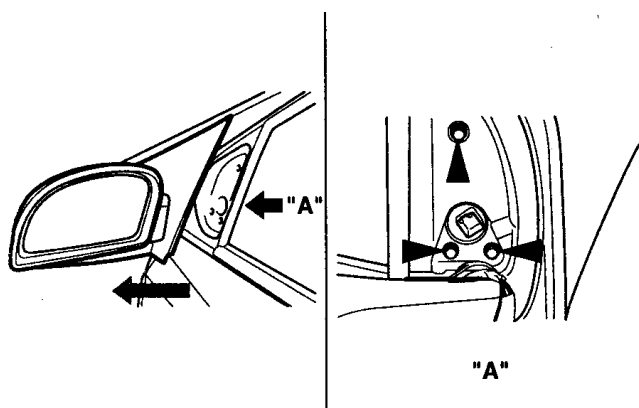



ВНУТРЕННЕЕ ОБОРУДОВАНИЕ КУЗОВА

ЦЕНТРАЛЬНАЯ КОНСОЛЬ

ДЕТАЛИ

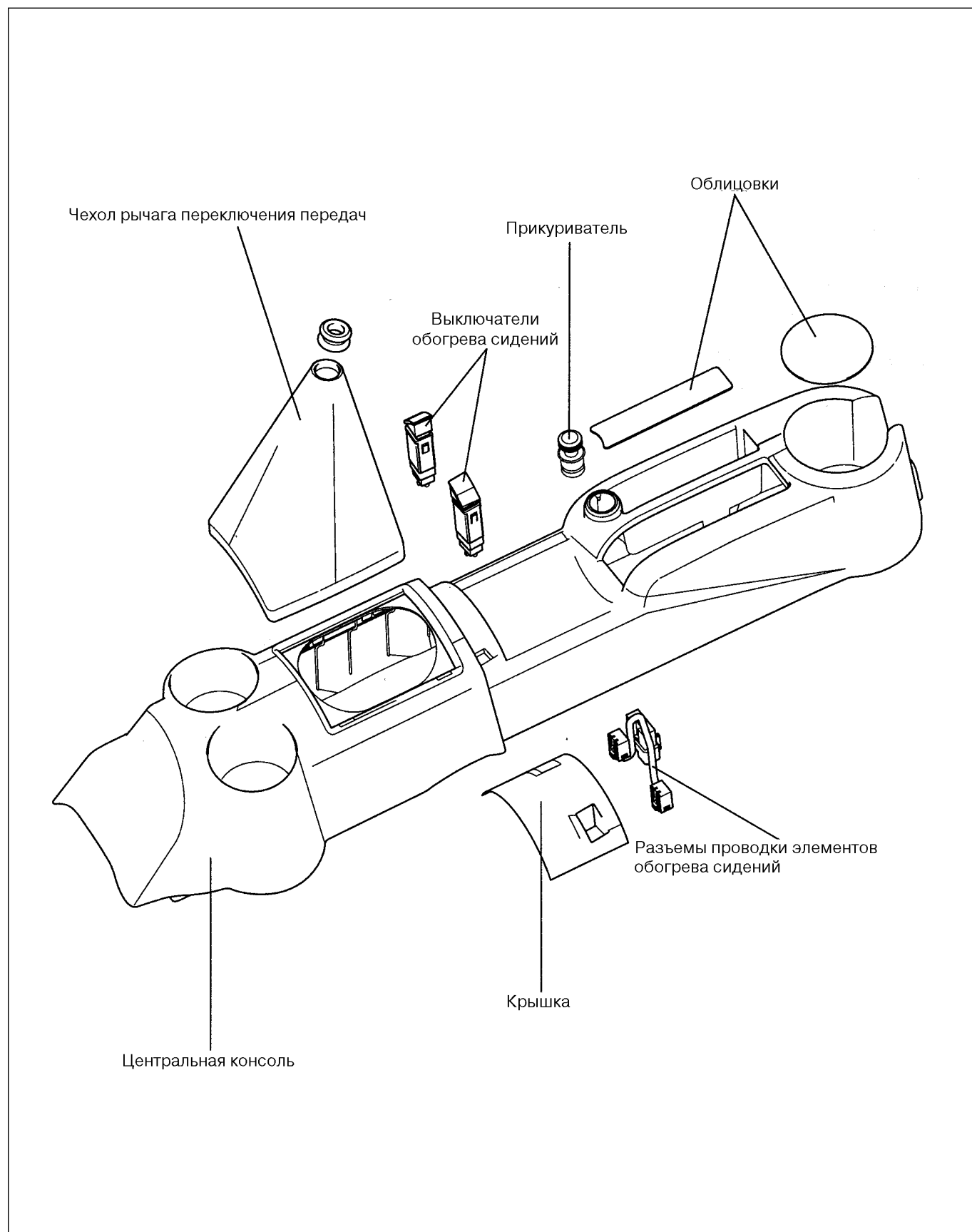

**СНЯТИЕ И УСТАНОВКА**

1. Отвернуть 2 винта крепления консоли.

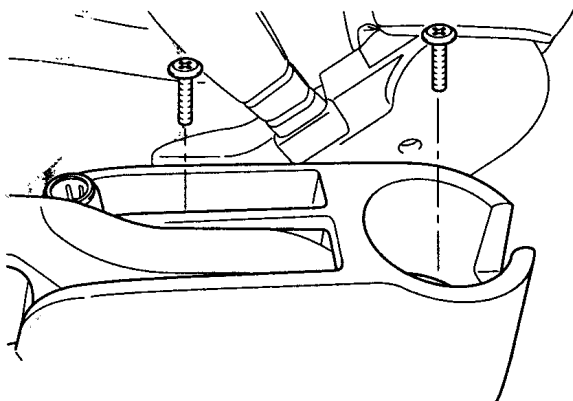

2. Установить рычаг привода стояночного тормоза в крайнее верхнее положение и снять консоль, подняв ее за заднюю часть.

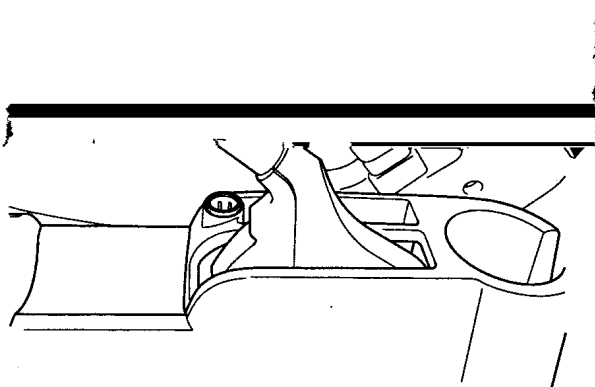

3. Разъединить разъем прикуривателя.

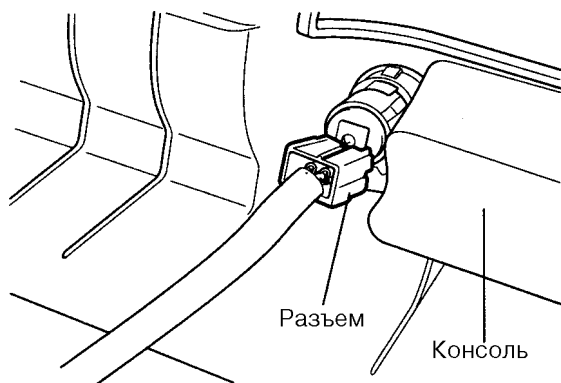

4. Установка производится в порядке, обратном снятию.

ПРИБОРНАЯ ПАНЕЛЬ  
ДЕТАЛИ

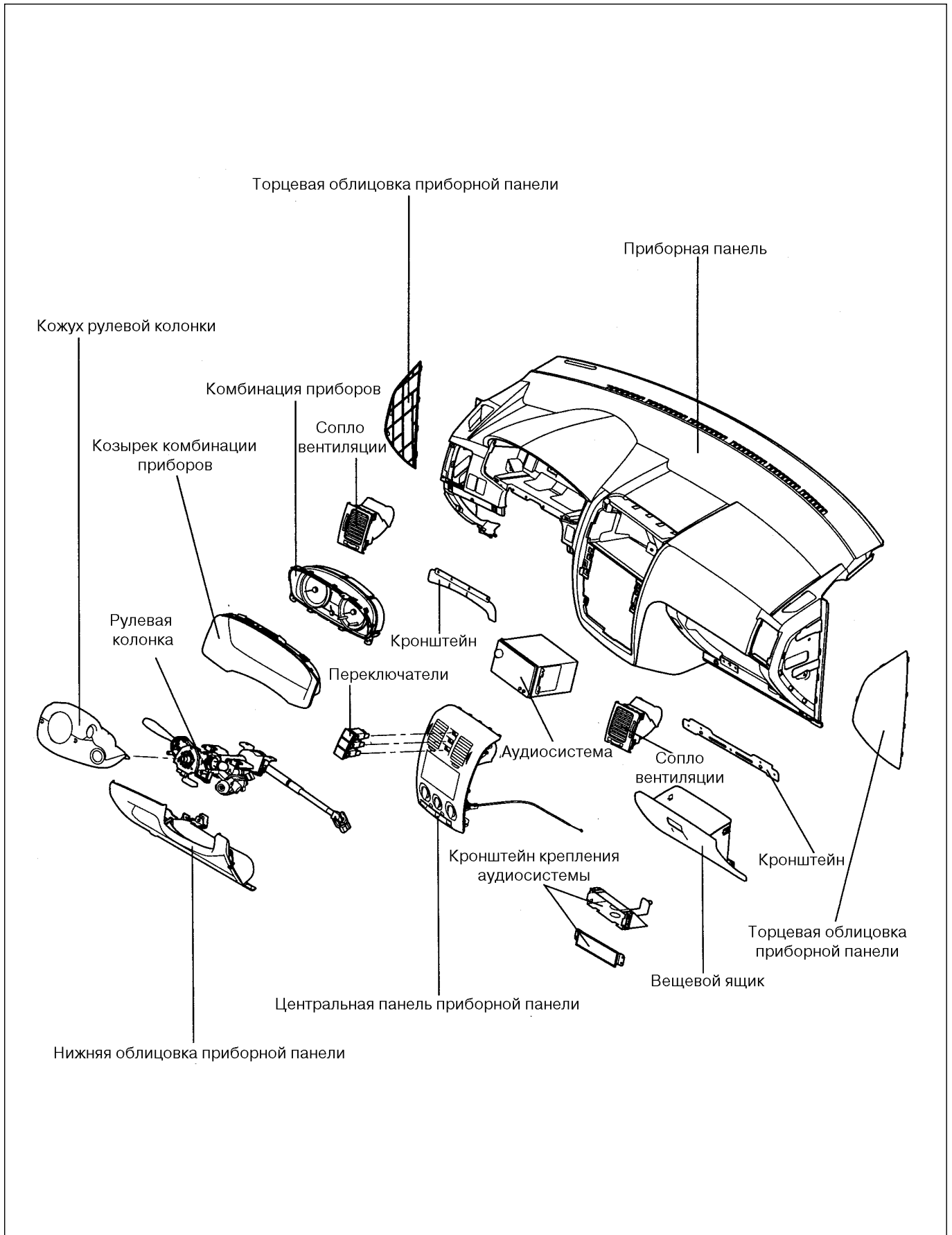

**СНЯТИЕ И УСТАНОВКА**

**СНЯТИЕ И УСТАНОВКА КОМБИНАЦИИ ПРИБОРОВ**



ΑΙ ΕΙ ΑΙ ΕΑ

- Ἴδὲ ἱτῆυστῆαῖεε ἰὸαἰδὸεῖε ἰαἰδὶὸδὺ ἀἰεἰσαεἰ ὀεἰῖρ, +ὀἰαῦ ἰἰ ἰἰαἰεὸδὺ ἀἰὸα-εἰε.
- Ἀεῦ σαῦεὸδὺ δὲε ἰαἰἰἰἰἰἰἰἰἰἰἰἰἰ ἰἰἰἰ-ἰὲε.

1. Установить рулевую колонку в нижнее положение.
2. Отверткой снять козырек комбинации приборов, от-  
вернув винт крепления.



3. Отвернуть винты крепления комбинации приборов (4ЕА) и вынуть ее из гнезда.

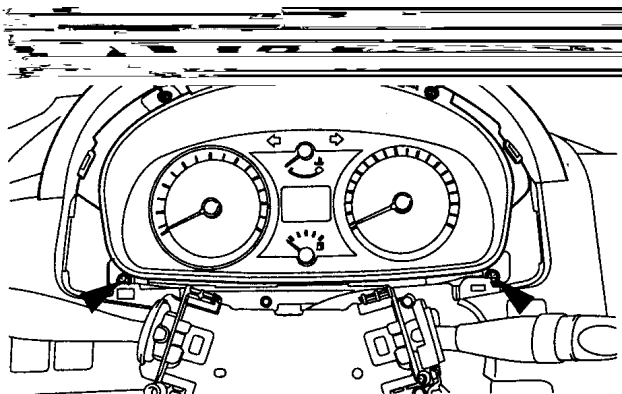

4. Разъединить разъемы и снять комбинацию прибо-  
ров.

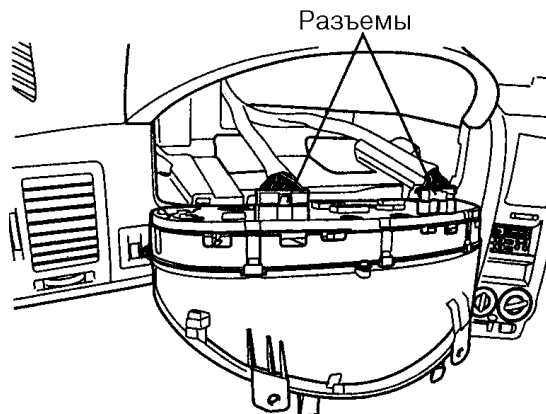

5. Установка производится в порядке, обратном сня-  
тию.

**СНЯТИЕ И УСТАНОВКА НИЖНЕЙ ОБЛИЦОВКИ ПРИБОРНОЙ ПАНЕЛИ**



ΑΙ ΕΙ ΑΙ ΕΑ

- Ἴδὲ ἵτ' ἐϋστ' ἀαί εἰ τ' ὀαᾶδδὸεῖ ἑ τ' ἀαδῖ ὀδὺ ἀᾶ εᾶσαεᾶ ὀεᾶί ὑρ, +ὀτ' αὐ τ' ᾶ ἵτ' ἀδᾶαεὸῦ ἀᾶδᾶ-εἰ.
- Ἀεῦ σαῦεὸῦ δὲ τ' ἀᾶᾶᾶδὸῦ ἵτ' ἀδ-αδὲε.



Ἴ ΔΕΙ Α×ΑΙ ΕΑ

Следить за тем, чтобы не поцарапать приборную панель

1. Установить рулевую колонку в верхнее положение.
2. Снять облицовку порога двери и нижнюю облицовку передней стойки.
3. Снять крышку блока предохранителей.



4. Отвернуть 2 болта и 2 винта крепления нижней облицовки, отсоединить разъема самодиагностики и трос привода замка капота и снять нижнюю облицовку приборной панели.

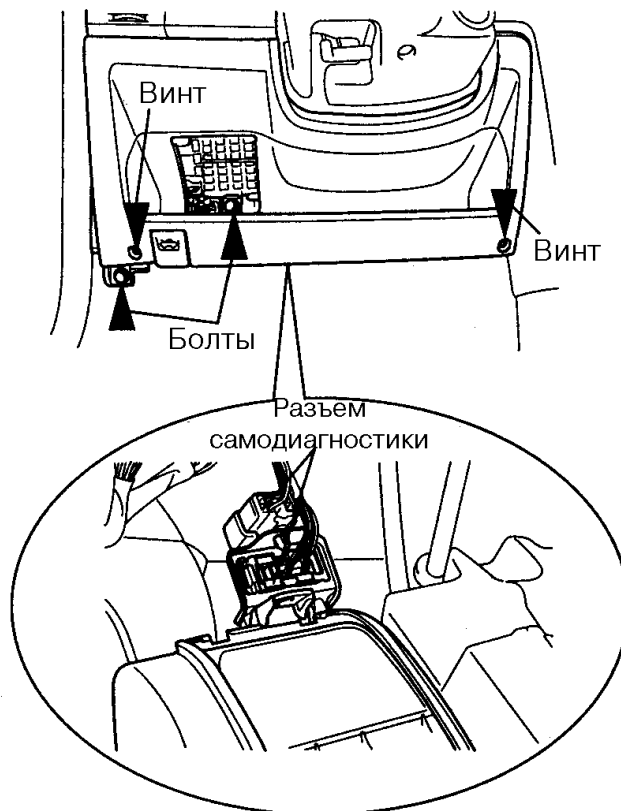

5. Установка производится в порядке, обратном снятию.



**СНЯТИЕ И УСТАНОВКА ЦЕНТРАЛЬНОЙ ПАНЕЛИ ПРИБОРНОЙ ПАНЕЛИ**

**⚠** ΑΙ ΕΙ ΑΙ ΕΑ

- Ἴδὲ ἱτῆυστῆ ἀγιεὲ ἰὸ ἀὰδὸεῖ εἰ ἀὰδῖ οὐδὺ ἀὰ εἰσὰεἶ ὀεἰ ἰρ, +ὀτῆ αὐ ἰὰ ἱτῆ ἀδὰεὸὺ ἀὰὸ-εῖ.
- Ἀεὺ ςαὐεὸὺ δὲε ἰ ἀὰ ἀὰδὸὺ ἱ ἀδ-αὸεε.

**📖** Ἴ ΔΕΙ Α×ΑΙ ΕΑ

Следить за тем, чтобы не поцарапать приборную панель

1. Снять вещевой ящик (см. стр. BD-46).
2. Снять нижнюю облицовку приборной панели (см. стр. BD-45).
3. Отсоединить тросы привода воздухозаборной, воздухораспределительной и воздухосмесительной заслонок системы вентиляции салона. С помощью съемника снять центральную панель, начиная с ее нижней части.

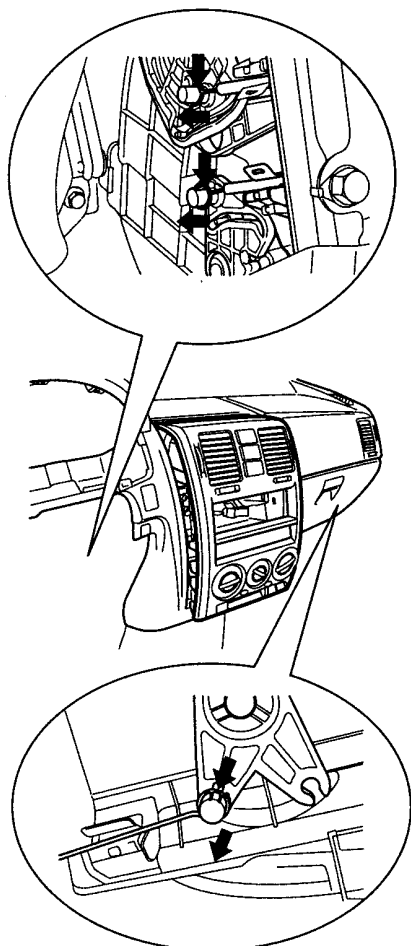

4. Разъединить разъемы проводов выключателей и снять центральную панель.

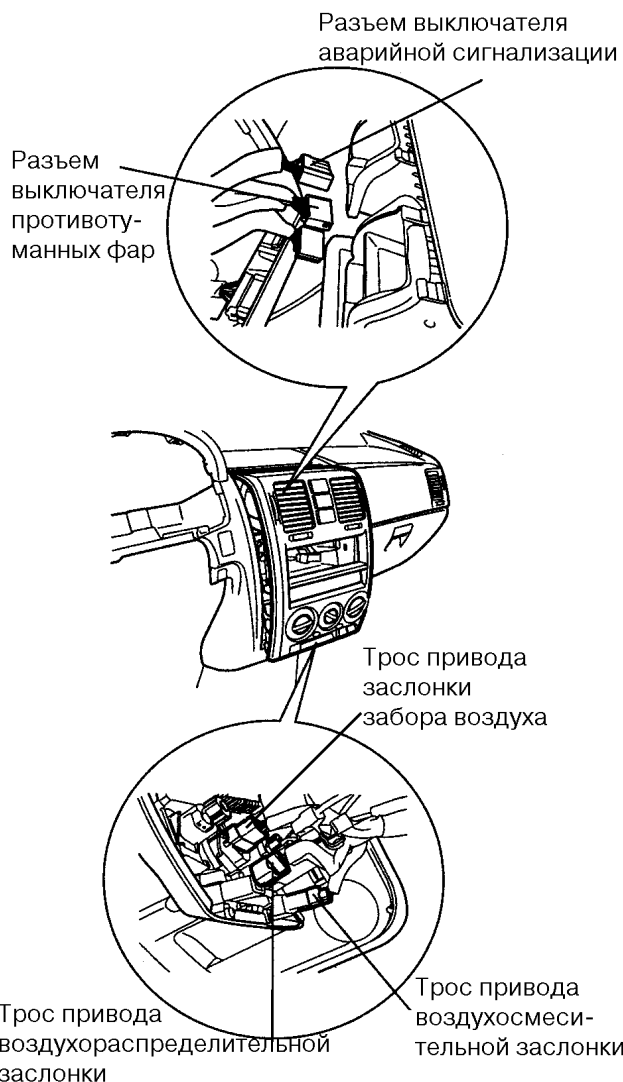

5. Установка производится в порядке, обратном снятию.

**СНЯТИЕ И УСТАНОВКА АУДИОСИСТЕМЫ**



ΑΙ ΕΙ ΑΙ ΕΑ

- Ἴδε τὶ εὐχὶ ἀαί εε ἰοᾶᾶδδδδῆ ε ἰαᾶδῆ οδὺ ἀᾶ εᾶςαεᾶ οῆαί ὑρ, +οῖ αὺ ἰᾶ ἰῖαδᾶᾶεοὺ ἀᾶοᾶ-εε.
- Ἀεῦ ςαὺεὸδὺ δδῆ ἰᾶᾶᾶᾶδδὺ ἰᾶδ-ᾶδῆε.



Ἴ ΔΕΙ Ἀ×ΑΙ ΕΑ

Следить за тем, чтобы не поцарапать приборную панель

1. Снять вещевой ящик (см. стр. BD-46).
2. Снять нижнюю облицовку приборной панели (см. стр. BD-45).
3. Снять центральную панель приборной панели (см. стр. BD-47).
4. Отвернуть винты крепления аудиосистемы (4EA).

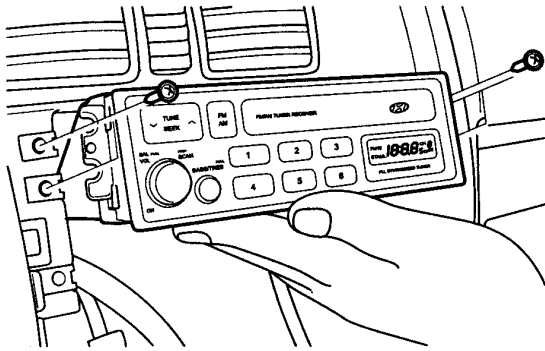

5. Разъединить разъемы и снять аудиосистему.

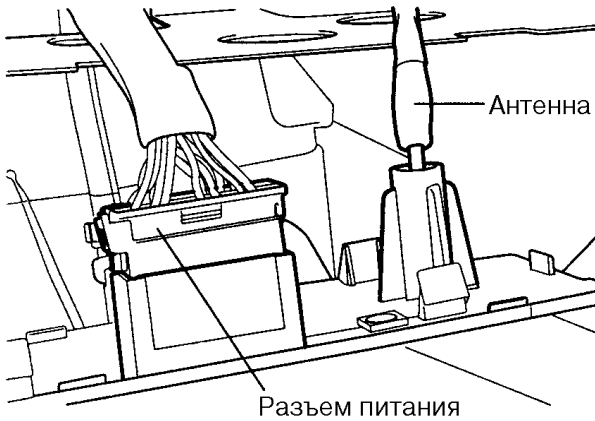

6. Установка производится в порядке, обратном снятию.

**СНЯТИЕ И УСТАНОВКА БАЛКИ ПРИБОРНОЙ ПАНЕЛИ**



ΑΙ ΕΙ ΑΙ ΕΑ

- Ἴδε τὶ εὐχὶ ἀαί εε ἰοᾶᾶδδδδῆ ε ἰαᾶδῆ οδὺ ἀᾶ εᾶςαεᾶ οῆαί ὑρ, +οῖ αὺ ἰᾶ ἰῖαδᾶᾶεοὺ ἀᾶοᾶ-εε.
- Ἀεῦ ςαὺεὸδὺ δδῆ ἰᾶᾶᾶᾶδδὺ ἰᾶδ-ᾶδῆε.



Ἴ ΔΕΙ Ἀ×ΑΙ ΕΑ

Следить за тем, чтобы не поцарапать приборную панель

1. Снять рулевое колесо с модулем подушки безопасности.
2. Снять центральную нижнюю облицовку приборной панели (см. стр. BD-46).
3. Снять вещевой ящик (см. стр. BD-46).
4. Снять нижнюю облицовку приборной панели (см. стр. BD-45).
5. Снять центральную панель приборной панели (см. стр. BD-47).
6. Снять аудиосистему.
7. Снять торцевые облицовки приборной панели.
8. Разъединить разъем радиантенны.



9. Снять балку приборной панели, отвернув болты крепления (9EA).
10. Установка производится в порядке, обратном снятию.



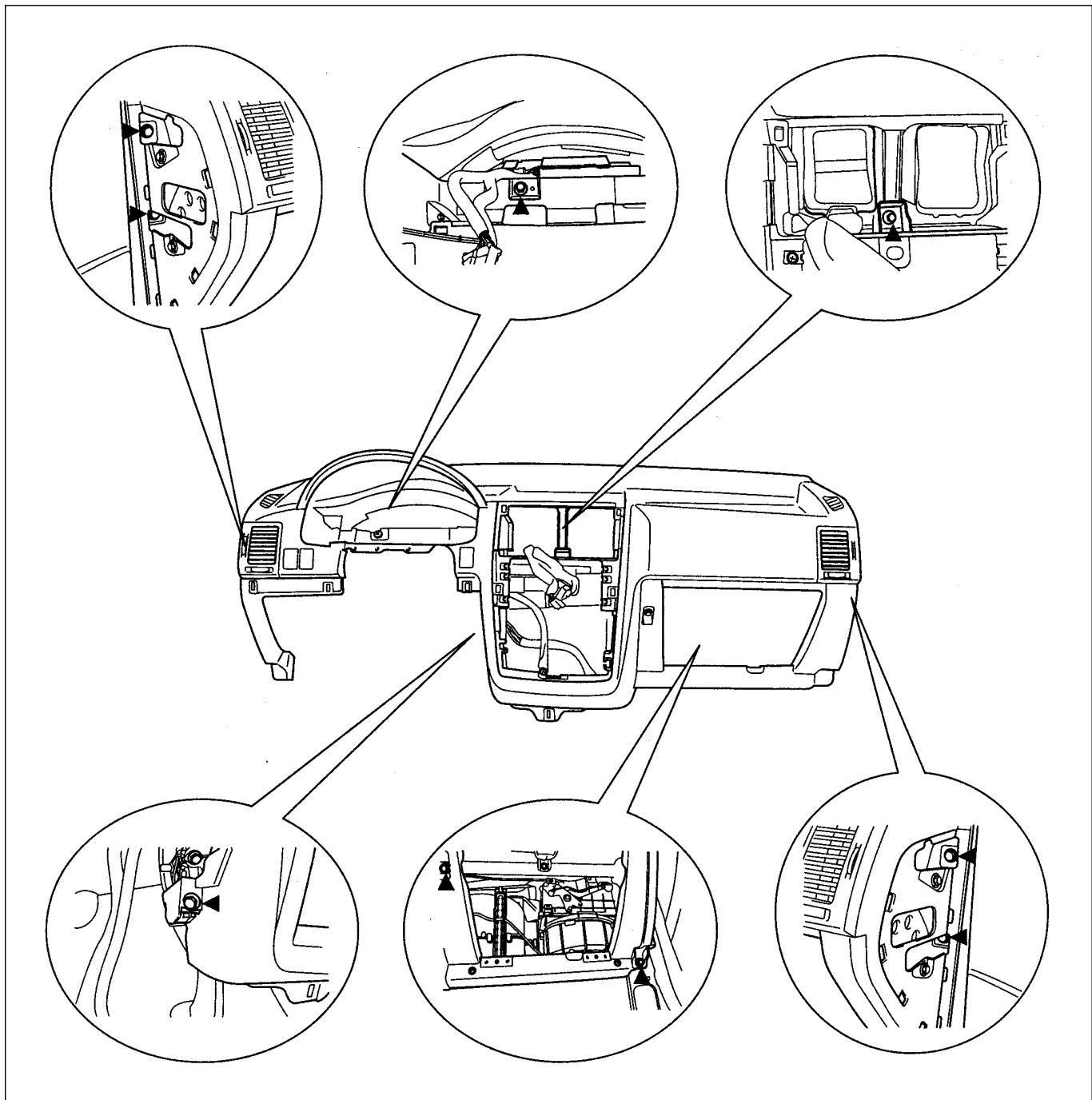

**ВНУТРЕННЯЯ ОТДЕЛКА  
ДЕТАЛИ**

**5-ДВЕРНЫЙ КУЗОВ**

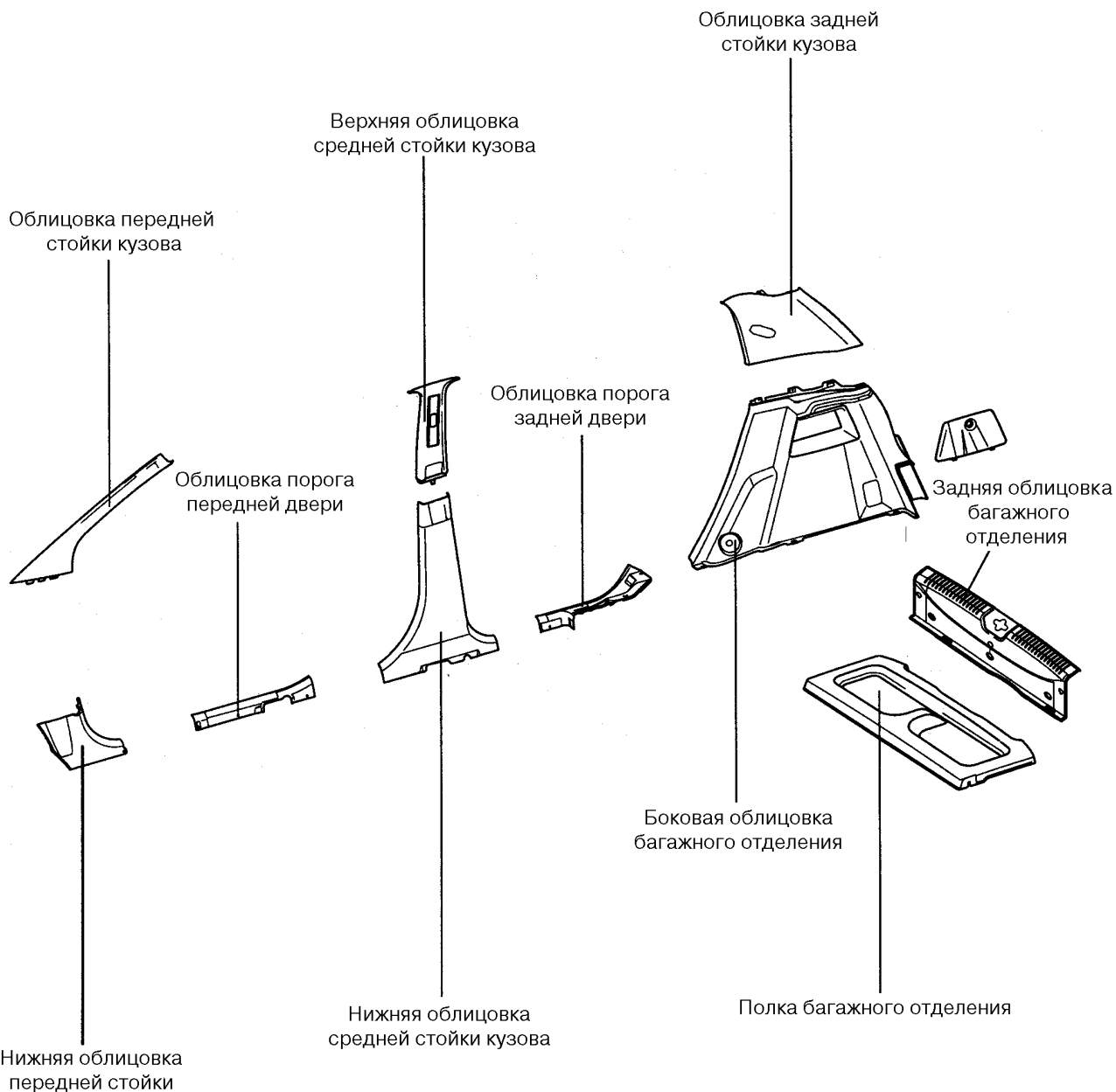

3-ДВЕРНЫЙ КУЗОВ

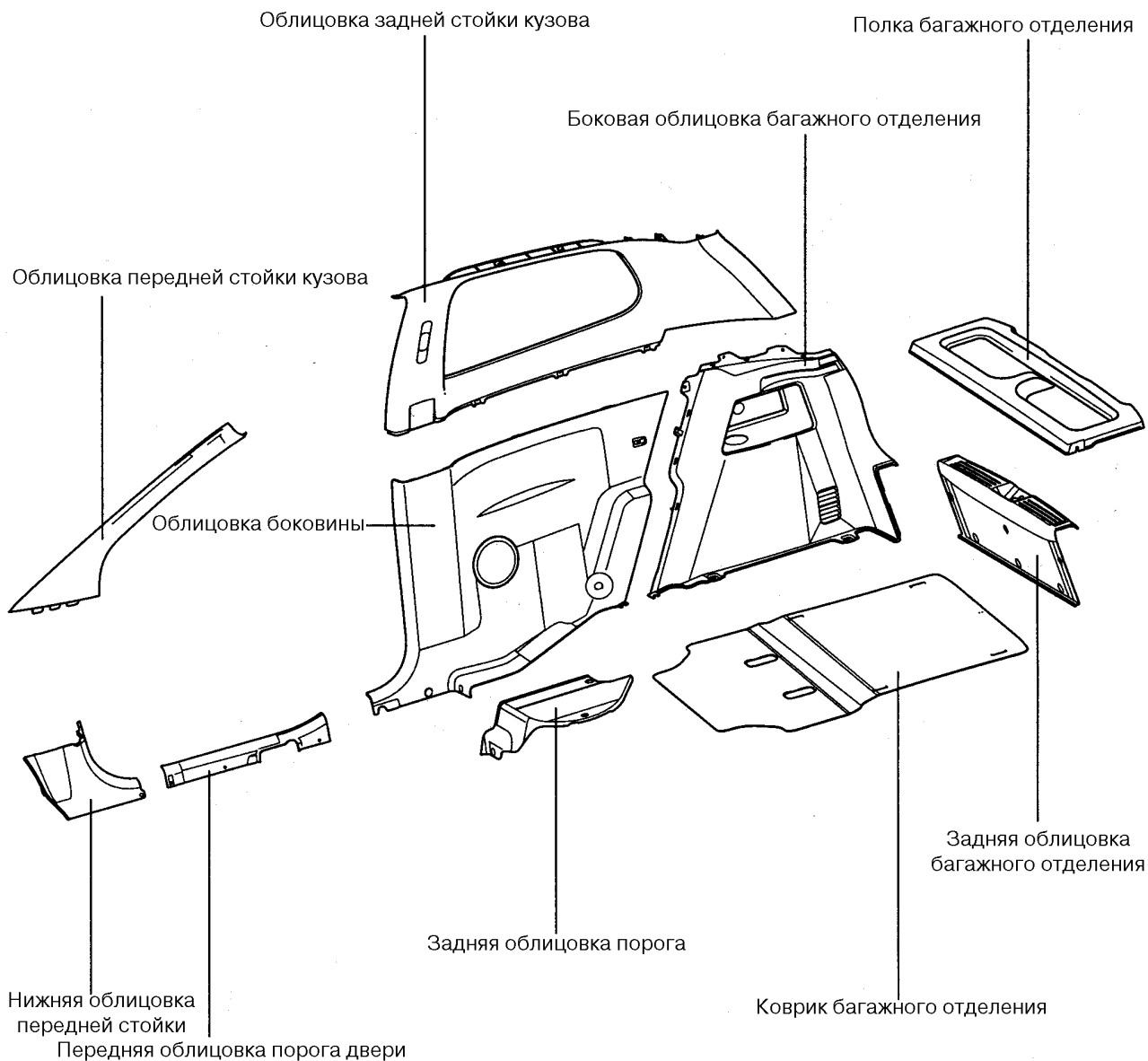

**СНЯТИЕ И УСТАНОВКА**

Γ ΔΕΙ Α×ΑΓ ΕΑ

Перед снятием облицовок снимать наружные уплотнители.

**ОБЛИЦОВКА ПЕРЕДНЕЙ СТОКИ КУЗОВА**

Снять облицовку передней стойки с помощью съемника для облицовок.

**ОБЛИЦОВКА ПОРОГА ПЕРЕДНЕЙ ДВЕРИ****5-ДВЕРНЫЙ КУЗОВ**

1. Снять облицовку порога передней двери, отсоединив 3 зажима крепления.

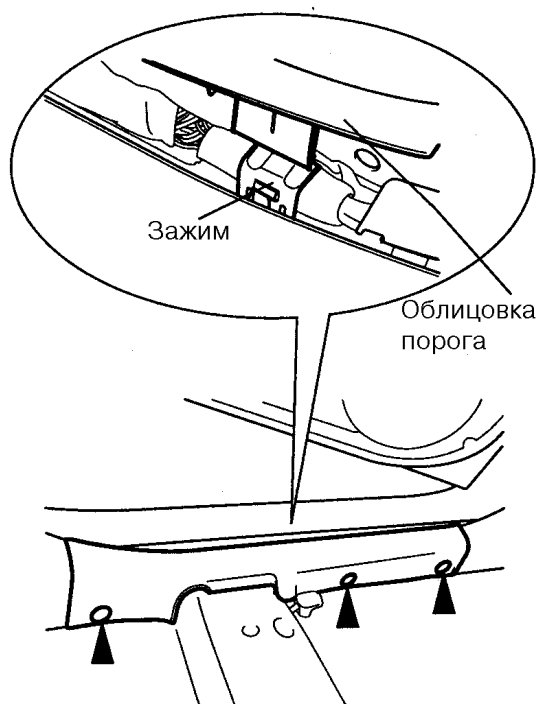

2. Установка производится в порядке, обратном снятию

**3-ДВЕРНЫЙ КУЗОВ**

1. Снять облицовку порога передней двери, отсоединив 3 зажима крепления.

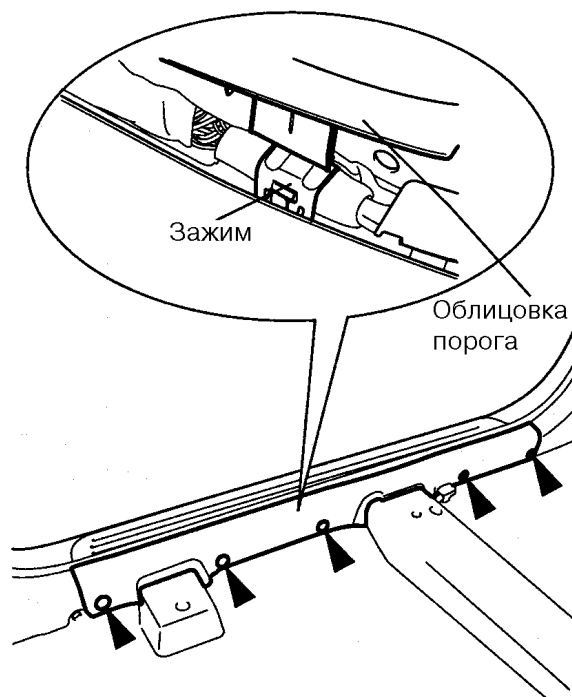

2. Установка производится в порядке, обратном снятию

**НИЖНЯЯ ОБЛИЦОВКА ПЕРЕДНЕЙ СТОЙКИ**

1. Снять облицовку порога передней двери.  
2. Снять нижнюю облицовку передней стойки, отсоединив зажим ее крепления.

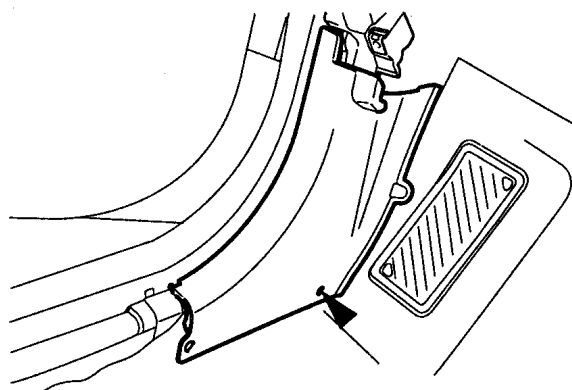

3. Установка производится в порядке, обратном снятию.

**ОБЛИЦОВКА ПОРОГА ЗАДНЕЙ ДВЕРИ**

**5-ДВЕРНЫЙ КУЗОВ**

1. Снять облицовку порога задней двери, отвернув винты крепления (ЗЕА) и отсоединив держатель.

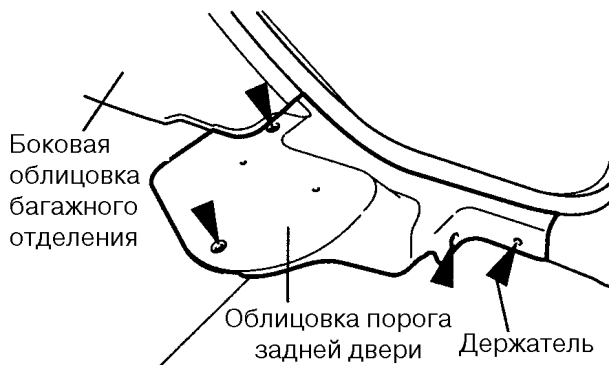

2. Установка производится в порядке, обратном снятию.

**3-ДВЕРНЫЙ КУЗОВ**

1. Снять заднюю облицовку порога, отвернув винты крепления (ЗЕА).

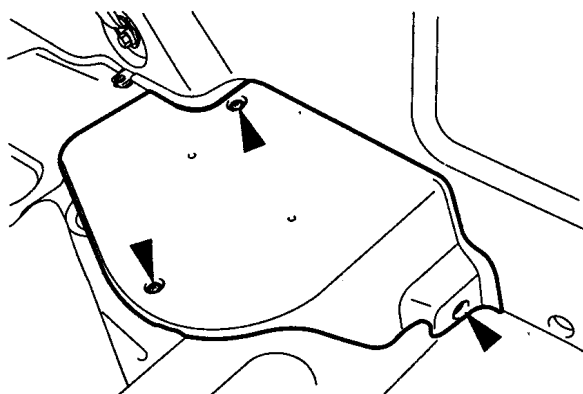

2. Установка производится в порядке, обратном снятию.

**НИЖНЯЯ ОБЛИЦОВКА СРЕДНЕЙ СТОЙКИ КУЗОВА**

1. Снять облицовку порога передней двери (см. стр. BD-52).
2. Снять облицовку порога задней двери (см. стр. BD-53).
3. Отвернуть болт нижнего крепления ремня безопасности переднего сиденья, отсоединить зажим и снять нижнюю облицовку средней стойки.

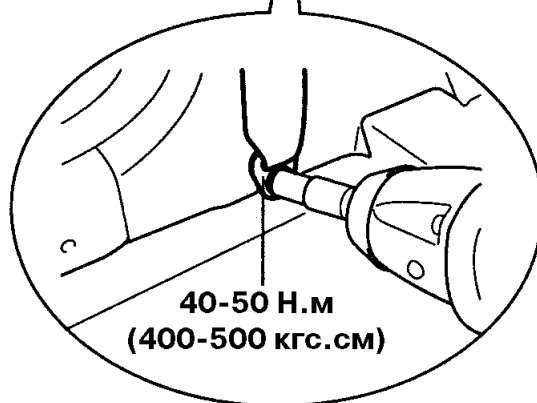
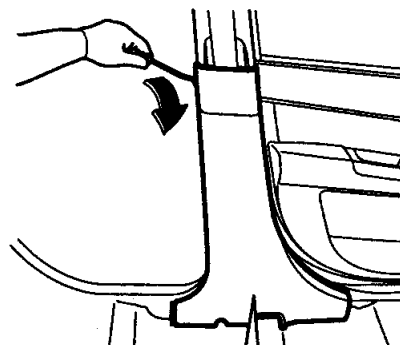

4. Установка производится в порядке, обратном снятию.

**ВЕРХНЯЯ ОБЛИЦОВКА СРЕДНЕЙ СТОЙКИ КУЗОВА**

1. Снять облицовку порога передней двери (см. стр. BD-52).
2. Снять облицовку порога задней двери (см. стр. BD-53).
3. Снять нижнюю облицовку средней стойки (см. стр. BD-53).
4. Снять облицовку верхнего крепления ремня безопасности переднего сиденья, отвернуть болт крепления и снять верхнюю облицовку средней стойки.

Облицовка  
крепления ремня

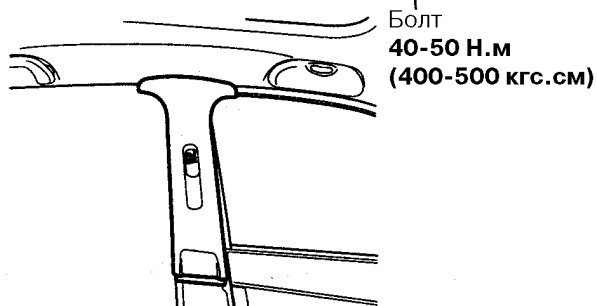
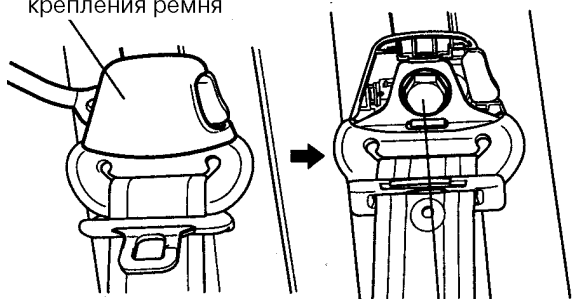

5. Установка производится в порядке, обратном снятию.

**ОБЛИЦОВКА БОКОВИНЫ****3-ДВЕРНЫЙ КУЗОВ**

1. Снять переднюю облицовку порога (см. стр. BD-52).
2. Снять заднюю облицовку порога (см. стр. BD-53).
3. Снять облицовку болта крепления направляющей ремня безопасности.
4. Отвернуть болт нижнего крепления ремня безопасности и винт и снять облицовку боковины.

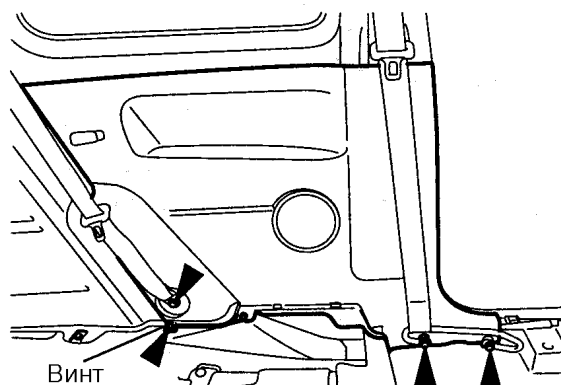
**ПОЛКА БАГАЖНОГО ОТДЕЛЕНИЯ**

1. Отсоединить удерживающие шнуры полки и снять полку, потянув за нее вверх.

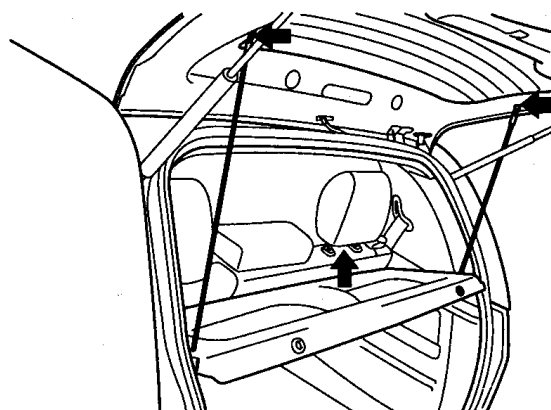

2. Установка производится в порядке, обратном снятию.

**ЗАДНЯЯ ОБЛИЦОВКА БАГАЖНОГО ОТДЕЛЕНИЯ**

1. Снять полку багажного отделения.
2. Снять коврик пола багажного отделения
3. Снять заднюю облицовку багажного отделения, отвернув винты крепления (3ЕА).

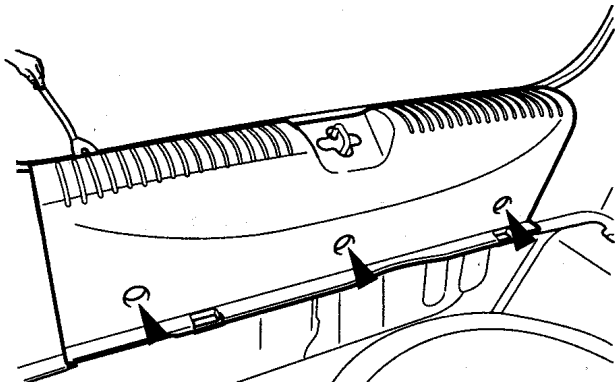

4. Установка производится в порядке, обратном снятию.

**БОКОВАЯ ОБЛИЦОВКА БАГАЖНОГО ОТДЕЛЕНИЯ**

1. Снять облицовку порога задней двери (см. стр. BD-53).
2. Откинуть вперед заднее сиденье.

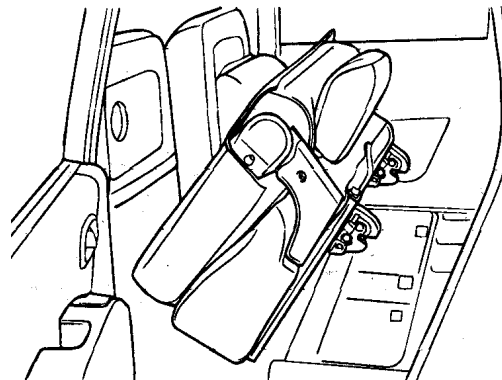

3. Снять коврик багажного отделения.
4. Снять заднюю облицовку багажного отделения.
5. Снять лампу освещения багажного отделения.



- Отвернуть болты крепления пола багажного отделения, ослабить затяжку болта нижнего крепления ремня безопасности заднего сиденья и с помощью съемника снять боковую облицовку багажного отделения.

### 5-ДВЕРНЫЙ КУЗОВ

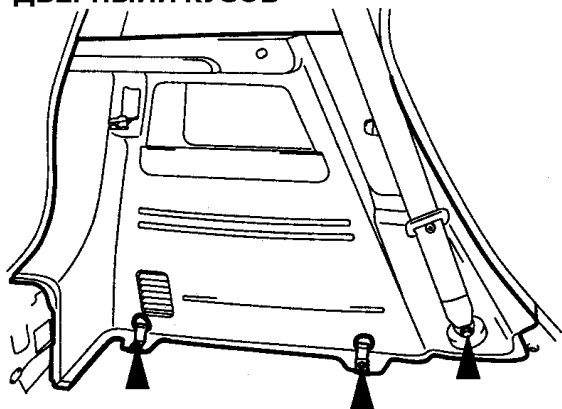

### 3-ДВЕРНЫЙ КУЗОВ

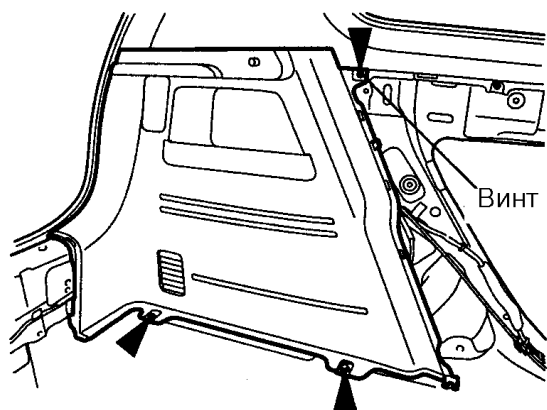

- Установка производится в порядке, обратном снятию.

### ОБЛИЦОВКА ЗАДНЕЙ СТОЙКИ КУЗОВА

#### 5-ДВЕРНЫЙ КУЗОВ

- Отвернуть болт нижнего крепления ремня безопасности заднего сиденья.

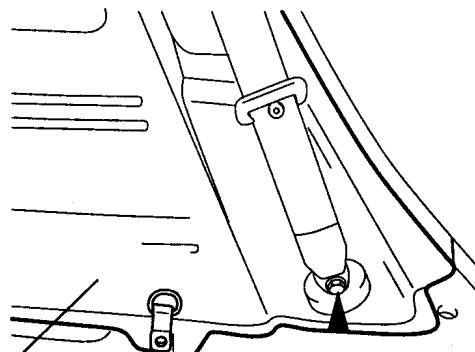

Боковая облицовка багажного отделения

- Отвернуть болт крепления ремня безопасности среднего места заднего сиденья.

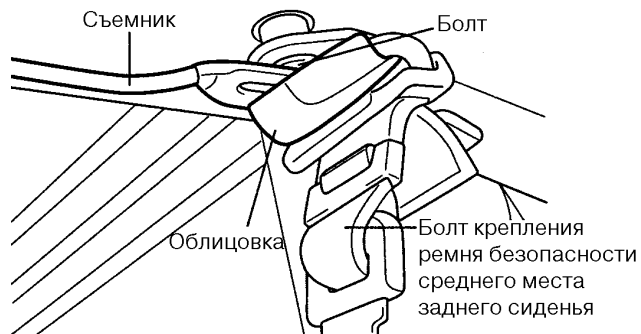

- С помощью съемника снять облицовку задней стойки кузова.

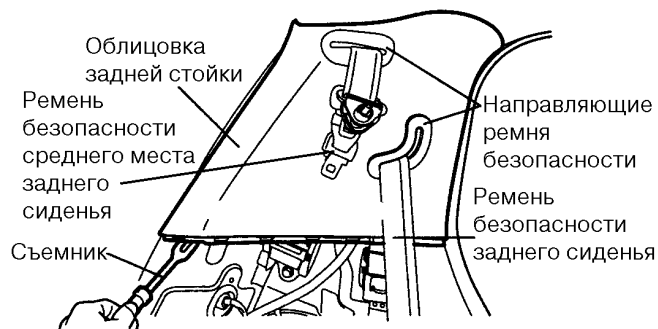

- Установка производится в порядке, обратном снятию.



**3-ДВЕРНЫЙ КУЗОВ**

1. Снять заднюю облицовку порога (см. стр. BD-53).
2. Снять облицовку боковины (см. стр. BD-54).
3. Снять заднюю облицовку багажного отделения (см. стр. BD-55).
4. Снять боковую облицовку багажного отделения (см. стр. BD-55).
5. Отвернуть два винта, отвернуть болт крепления ремня безопасности среднего места заднего сиденья и снять облицовку задней стойки кузова.



**СОЛНЦЕЗАЩИТНЫЕ КОЗЫРЬКИ**

1. Отвернуть винты крепления солнцезащитного козырька (2EA), снять козырек и держатель.

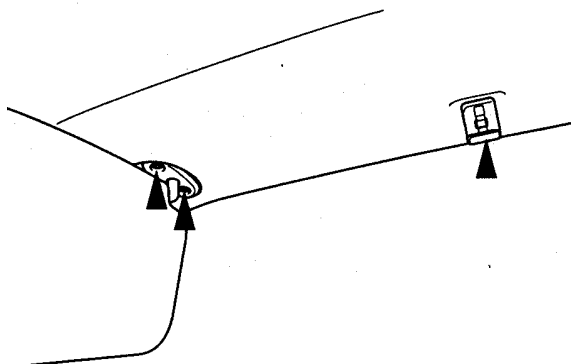

2. Установка производится в порядке, обратном снятию.

**ПОРУЧНИ**

1. Снять поручень, отвернув винты крепления (2EA),

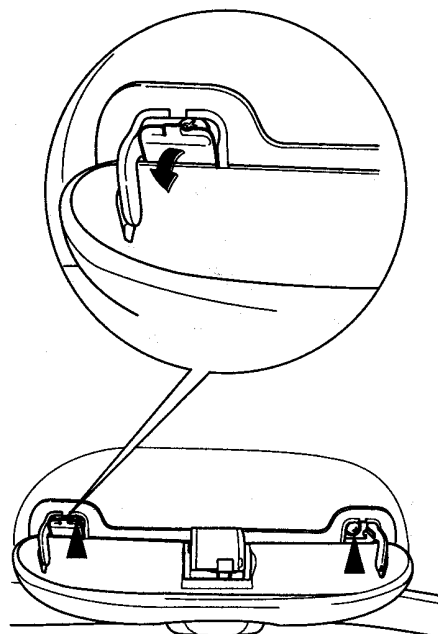
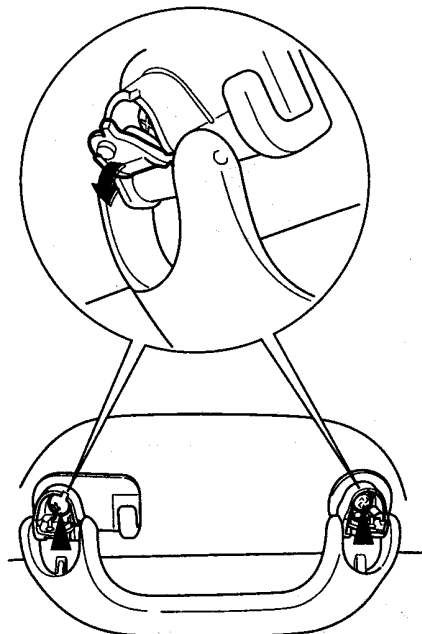

2. Установка производится в порядке, обратном снятию.

**ПОТОЛОЧНАЯ КОНСОЛЬ**

1. Снять рассеиватель плафона освещения салона.



2. Отвернуть 2 болта крепления консоли, разъединить разъем и снять консоль крыши.

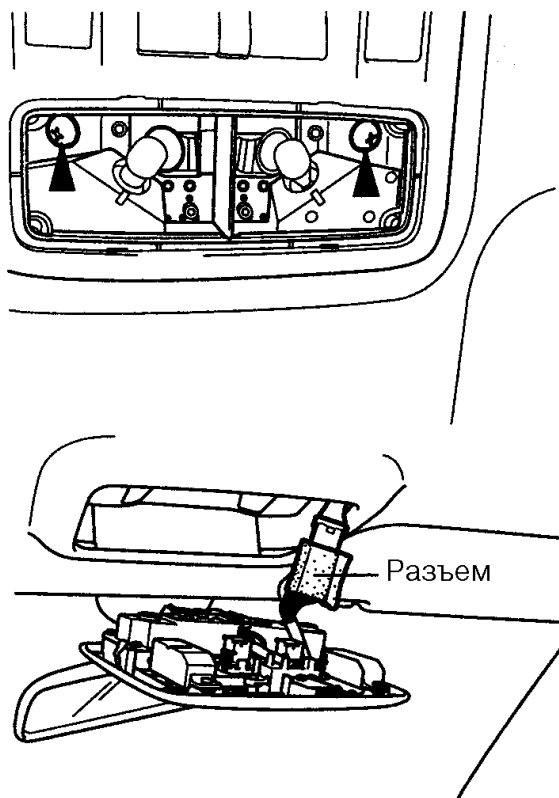

3. Установка производится в порядке, обратном снятию.

**ОБИВКА КРЫШИ**

1. Для снятия обивки крыши снять следующие детали:

- передние сиденья;
- заднее сиденье;
- консоль крыши;
- облицовки передних стоек кузова;
- облицовки порогов передних дверей;
- облицовки порогов задних дверей;
- ремни безопасности передних сидений;
- нижние и верхние облицовки средней стоек кузова;
- нижние крепления ремней безопасности заднего сиденья;
- заднюю облицовку багажного отделения;
- крепление ремня безопасности среднего места заднего сиденья;
- боковые облицовки багажного отделения;
- облицовки задних стоек кузова;
- солнцезащитные козырьки и поручни.

2. Снять обивку крыши, отсоединив держатели (2EA).

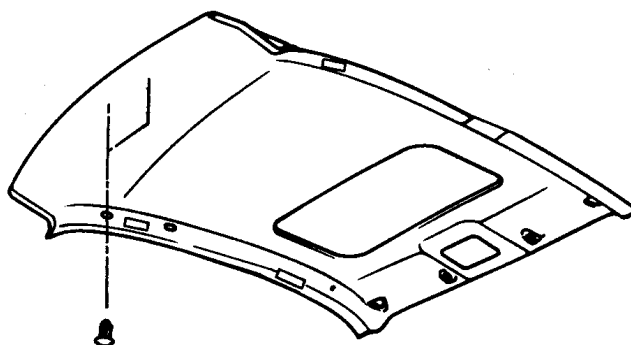

3. Установка производится в порядке, обратном снятию.

ВЕТРОВОЕ СТЕКЛО  
ДЕТАЛИ

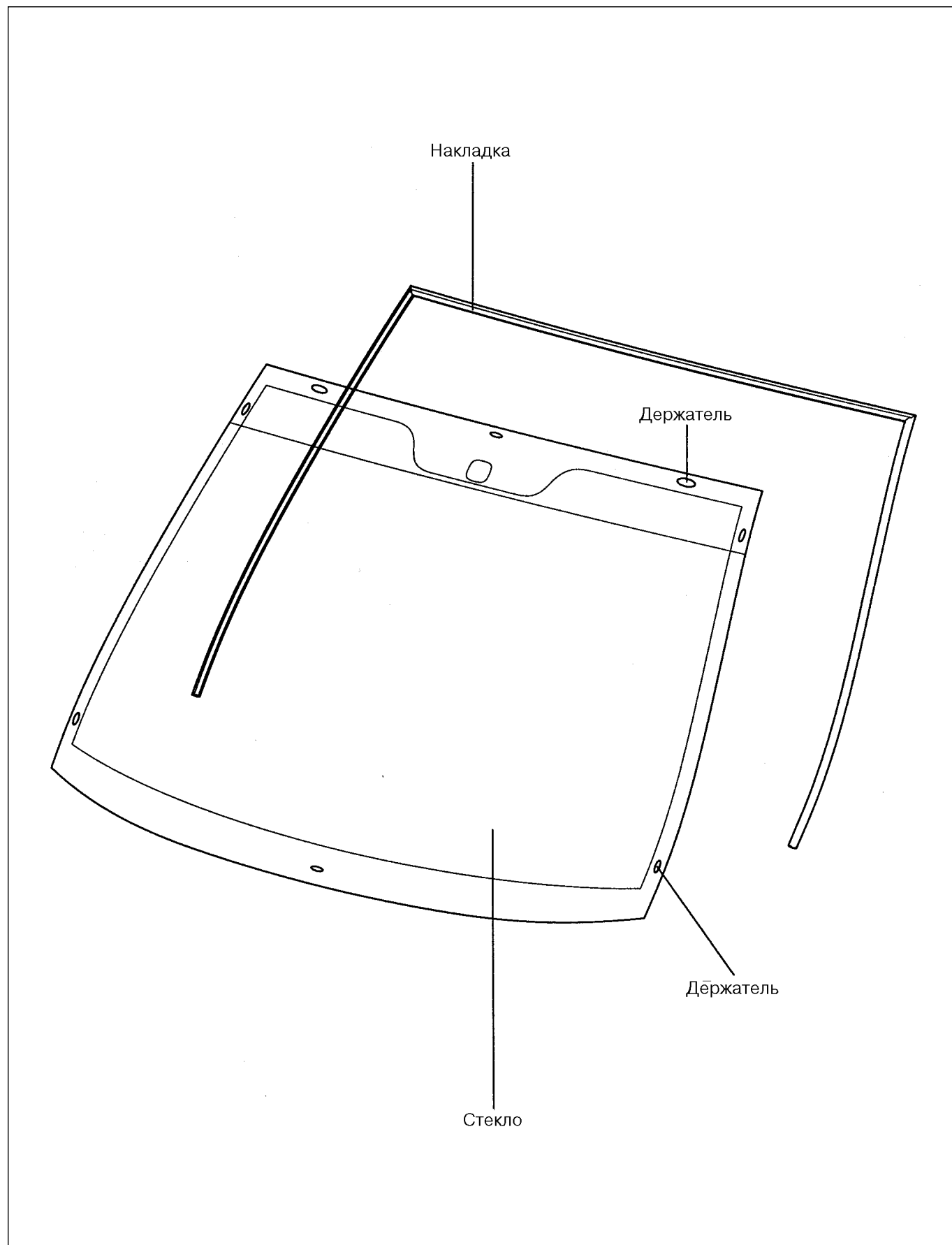

**СНЯТИЕ**

1. Для снятия ветрового стекла снять следующие детали:

- 1) Облицовки передних стоек кузов
- 2) Внутреннее зеркало заднего вида
- 3) Рычаги стеклоочистителя
- 4) Уплотнитель и крышку ниши воздухозабора.
- 5) Накладку ветрового стекла

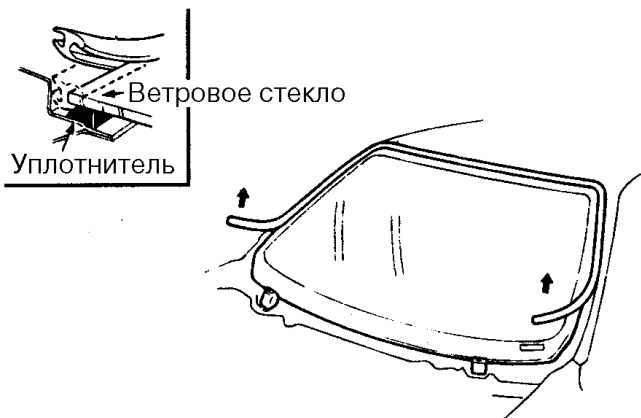

2. Срезать клей с помощью приспособления 09861-31100.

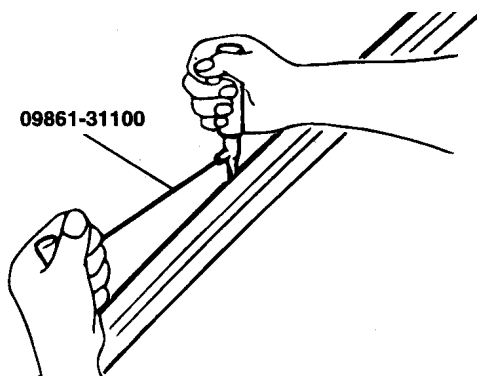

3. В случае повторного использования стекла нанести установочные метки на стекло и проем.

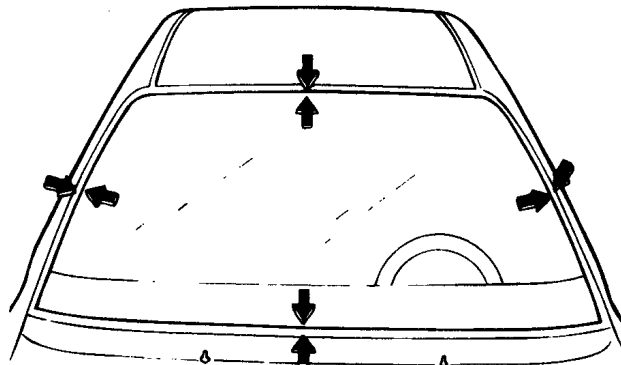

4. С помощью присосок 09861-31400 снять ветровое стекло.

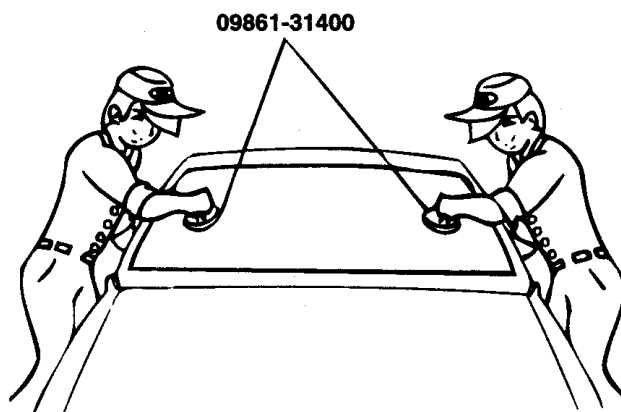

**УСТАНОВКА**

1. С помощью резака или приспособления 09861-31200 ровно срезать валик клея до толщины около 2 мм с поверхности наклеивания стекла по всему периметру фланца проема.

**⚠ ΑΙ ΕΙ ΑΙ ΕΑ**

Γά ηδασαδού ααεεε εεαу аī òíευεíυ, í áíυσα óεααίííé, è í ðεíγού í άδυ í ðάáí ηòí ðí æíí- ηòε, ÷òí áυ í á íí άδάάεδύ εάεí εδανί ÷í á íí- εδύòεά εοσί άά ðααεí í . Í ðε íí άδάάάí εε áí η- ηòάí í áεδύ ηεí é, í áí άηύ í ðάάεí ÷í óρ εδανέó.

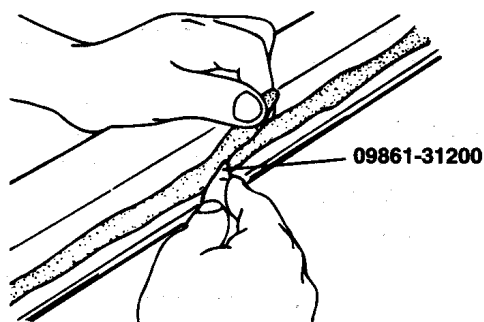

2. Очистить фланец проема ветрового стекла губкой, пропитанной спиртом или средством для удаления мастик и обезжиривания.

3. Установить проставки в проем ветрового стекла.

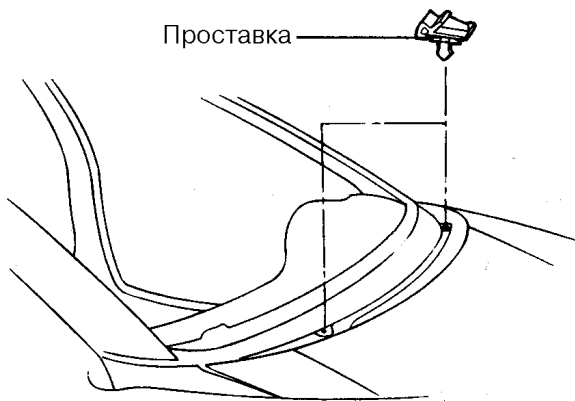

4. Установить новое ветровое стекло в проем и мягким карандашом нанести метки на стекло и кузов в четырех местах, как показано на рисунке.

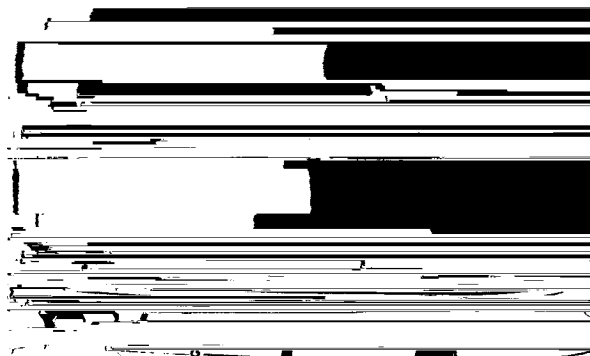

5. Установить накладку ветрового стекла, следя за тем чтобы не было зазоров.

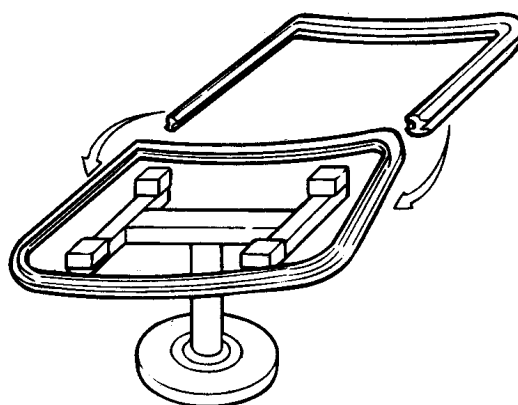

6. На внутреннюю поверхность стекла по всему периметру кромки наклеить резиновую вставку, служащую для удержания клея при установке стекла.

Кромка стекла	Размер «А», мм	Примечание
Верхняя	13	Подложка накладки стекла
Боковая	13	
Нижняя	29	

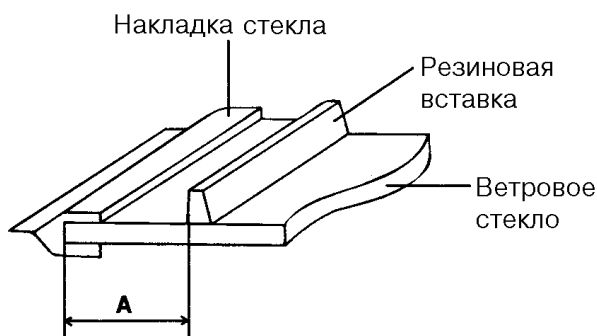

7. Нанести тонкий слой клеевого грунта для стекол на наружную поверхность резиновой вставки.



УВАЖАТЕЛЬНО

1. Не трогать стекло руками, т.к. это может ухудшить качество склейки и стать причиной протечки после установки ветрового стекла.
2. Не наносить на стекло клеевой грунт для кузовных деталей.
3. Не допускать попадания на нанесенный клеевой слой воды, пыли и абразивных частиц.



8. Нанести клеевой грунт на нижнюю кромку стекла, как показано на рисунке.

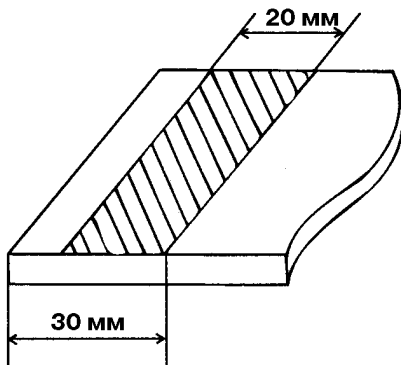

9. Нанести герметик на кромки стекла по всему периметру.

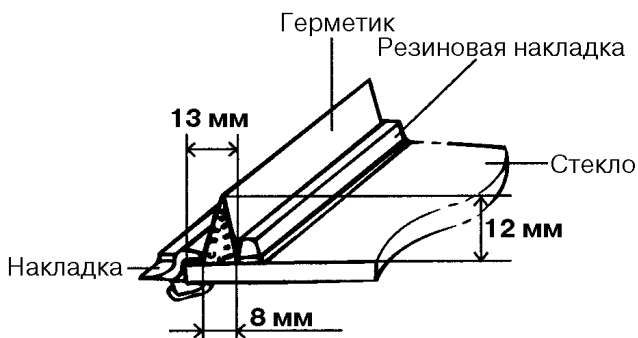

ВЕРХНЯЯ И БОКОВЫЕ КРОМКИ

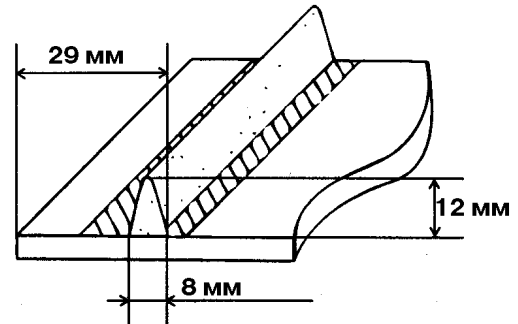

НИЖНЯЯ КРОМКА



УВАЖАТЕЛЬНО

Нанести слой клея не более чем через 5 минут после нанесения клеевого грунта.

10. Нанести тонкий слой клеевого грунта для кузовных деталей на оставленный на фланце проема стекла слой герметика. После нанесения клеевого грунта установить стекла не позднее чем через 5 минут.

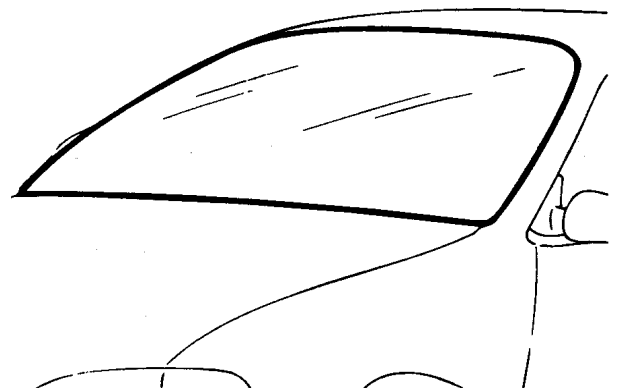

11. С помощью присосок 09861-31400 наложить ветровое стекло на проем, совмещая нанесенные по пункту 4 метки и прижать стекло к слою герметика.

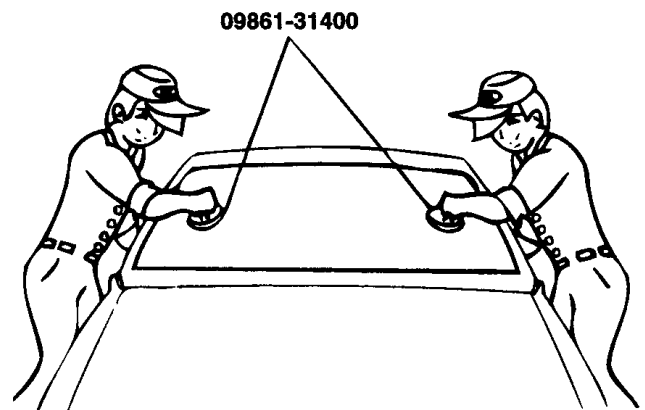

12. Удалить излишек клея шпателем или стереть его марлей. Заполнить клеем все пустоты по периметру стекла.
13. Проверить герметичность ветрового стекла, для чего поливать его струей холодной воды, следя за тем, чтобы сильной струей не повредить свежий клеевой слой. Поливать таким образом, чтобы вода стекала по кромкам стекла.
14. При обнаружении протечек просушить место протечки и нанести герметик.

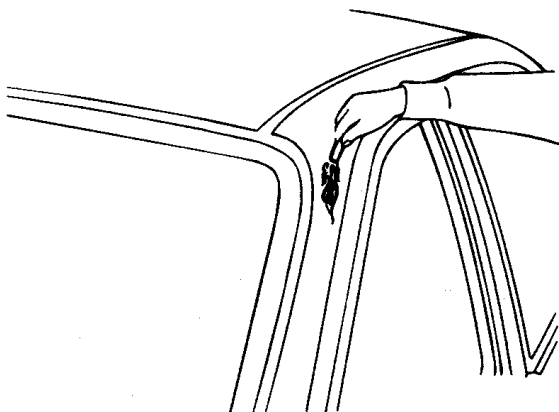

15. Установить ранее снятые детали.



1. *Á òá-áí eá í áðáí áí +aná í í ñeá òñðáí í áeè í á áí í òñeáòú í í áááí eý áí áú í á ááòðí áí á ñòáeéí.*
2. *Í á ñí ááððáòú í í áçáí é í á ááòí í í áeéá á òá-áí eá í áðáúò +áòúðáò +áñí á í í ñeá òñðá-í í áeè ááòðí áí áí ñòáeéá. Í ðe í áí áóí áeí í-ñòè í í áçáeè á òá-áí eá í áðáúò ð +áñí á ááe-ááòúñý ñ í áeí é ñeí ðí ñòúð.*
3. *Í á çáðeí í úááòú ñ ñeéí é áááðe í ðe áñáò í í áí ýòúò eò ñòáeéáò.*
4. *Í á áí í òñeáòú áí çááeñðáeý í á eóçí á áí eü-øeò ñeðð-eááðúeò í ááðóçí é, eí òí ðúá áí ç-í eéáðò í ðe ñúáçááò ñ í ðí áçááé +áñòè áí ðí-áè eéè áúáçááò í á í áá, eéáí áí áðáí ý ááeæá-í eý í í í áðí áí úí áí ðí ááí .*

СТЕКЛО ДВЕРИ ЗАДКА  
ДЕТАЛИ

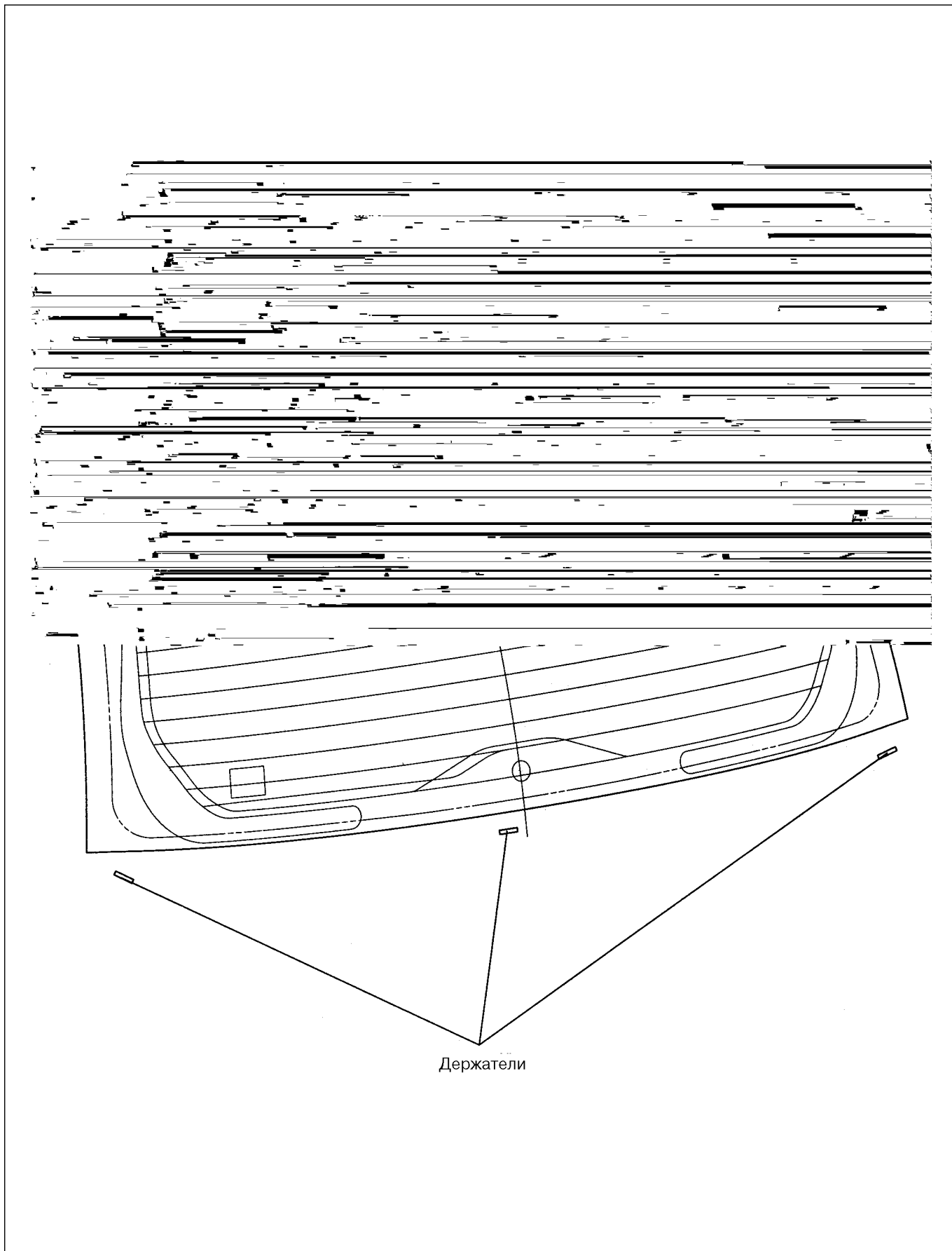





- Установить накладку заднего стекла, следя за тем чтобы не было зазоров.
- Нанести тонкий слой клеевого грунта для стекол на кромку заднего стекла.



ΥΠΕΙΛΙΜΑ

- Не трогать стекло руками, т.к. это может ухудшить качество склейки и стать причиной протечки после установки заднего стекла.
- Не наносить на стекло клеевой грунт для кузова.
- Не допускать попадания на нанесенный клеевой слой воды, пыли и абразивных частиц.



- Нанести герметик на кромку стекла.

Кромка стекла	Размер «А», мм	Примечание
Верхняя	10	Подложка накладки стекла
Боковая	27,8	
Нижняя	10	



ΥΠΕΙΛΙΜΑ

Клей наносить не позднее чем через 5 минут после нанесения грунта.

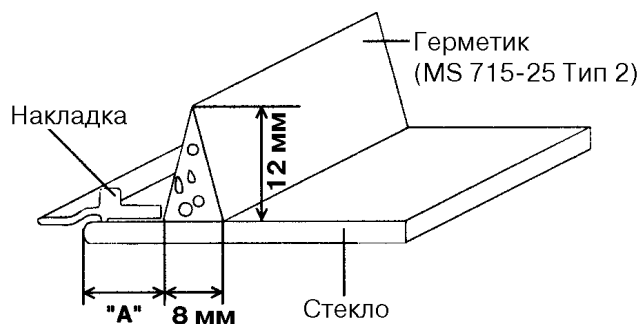

- Нанести тонкий слой клеевого грунта для кузова на оставленный на фланце проема стекла слой герметика. После нанесения клеевого грунта установить стекло не позднее чем через 5 минут.
- С помощью присосок 09861-31400 наложить заднее стекло на проем, совмещая нанесенные по пункту 3 метки и прижать стекло к слою герметика.

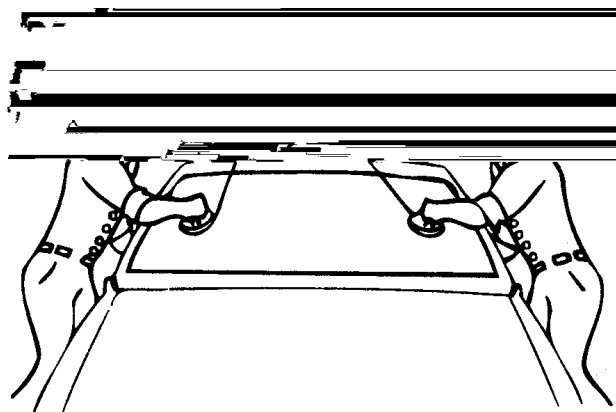

- Удалить излишек клея шпателем или стереть его марлей. Заполнить клеем все пустоты по периметру стекла.
- Проверить герметичность ветрового стекла, для чего поливать его струей холодной воды, следя за тем, чтобы сильной струей не повредить свежий клеевой слой. Поливать таким образом, чтобы вода стекала по кромкам стекла.

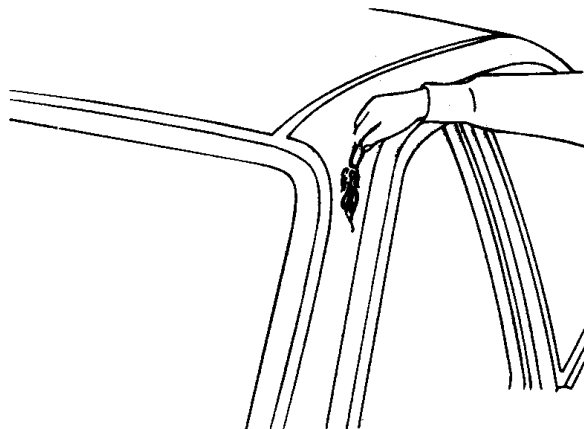

- 11. При обнаружении протечек просушить место протечки и нанести герметик.
- 12. Установить ранее снятые детали.



ΑΙ ΕΙ ΑΙ ΕΑ

1. Α δά-άί εά ί άδαι άί +άηά ί ί ηέά όηδαι ί άέέ ί ά άί ί όηέάδύ ί ί άάάί έύ άί άύ ί ά άάδδ ί άί ά ηδάέεί.
2. Ι ά ηί άάδδδδύ ί ί άçáí é ί ά άάδ ί ί άέέά á δά-άί εά ί άδαιδ +άδδδδδ +άηί ά ί ί ηέά όηδαι ί ί άέέ άάδδ ί άί άί ηδάέέά. Άηέέ ί άί άδ ί άεί ί ηί άάδδδδύ ί ί άçáέó á δά-άί εά ί άδαιδ 8 +ά-ηί ά, άάέάδδύ η ί άεί é ηεί δ ί ηδύρ.
3. Ι ά çáδεί ί ύάάδύ η ηέεί é άάάδδ ί δέ άηάδ ί ί άί ύδύδ έδ ηδάέέάδ.
4. Ι ά άί ί όηέάδύ άί çáέηδάέύ ί ά έóçí á άί έü-δέδ ηέδδ-έάάβδύέδ ί άάδδóçí é, έί δ ί δύά άί ç-ί έέάβδ ί δέ ηύάçάδδ η ί δ ί άçæáé +άηδέ άί δ ί -άέ έέέ άύάçάδδ ί ά ί άά, έέάί άί άδαι ύ άάέæά-ί έύ ί ί ί άδ ί άί ύί άί δ ί άάί .

**СТЕКЛА БОКОВИН**  
**НЕПОДВИЖНЫЕ СТЕКЛА БОКОВИН**

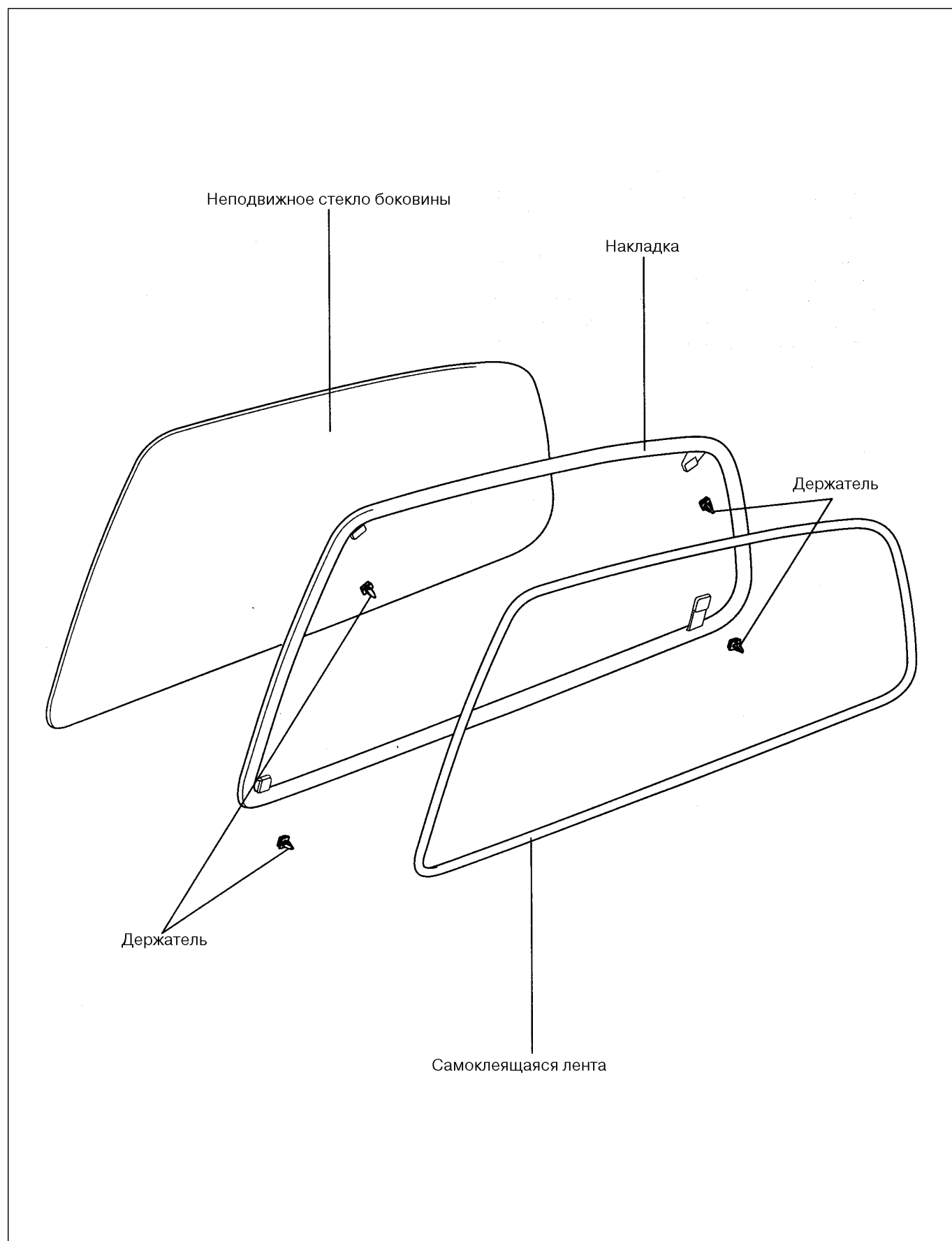

**СНЯТИЕ**

1. Для снятия неподвижного стекла боковины снять следующие детали.
  - 1) Заднее сиденье (см. стр BD-80)
  - 2) Облицовку боковины (см. стр BD-54)
  - 3) Облицовку задней стойки кузова (см. стр BD-57)
2. Снять держатели (4EA) стекла боковины.

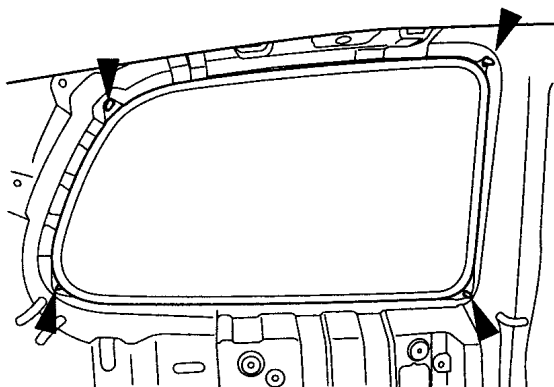

3. Снять накладку стекла боковины и с помощью приспособления срезать слой герметика.

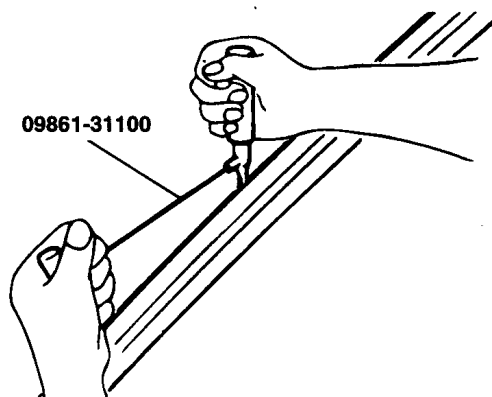

4. Снять неподвижное стекло боковины.



**УСТАНОВКА**

1. С помощью резака специального приспособления ровно срезать с поверхности наклеивания старый герметик до толщины слоя 2 мм по всему периметру стекла боковины



*Γά η δάσαδου ααεεε εεαυ αι οτ ευετ υ, ι αι υθα οεααι ι ι ε, ε ηδαδδδυνυ ι α ι ι αδααεδου εαετ εδα- ητ ι ι α ι ι εδυοεα εοσι αα δασαετ ι. Ι δε ι ι αδαα- ααι εε αι ηηοαι τ αεου ηει ε, ι αι ανυ ι οααετ ι ορ εδαηεο.*

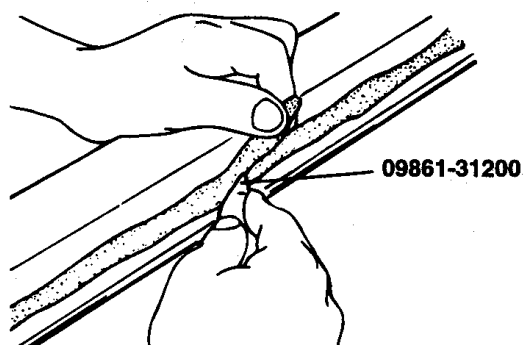

2. Очистить фланец проема стекла боковины губкой, пропитанной изопропиловым спиртом
  - Тщательно удалить загрязнения, в том числе масло и пыль с фланца проема стекла.
  - После очистки фланца проема выждать не менее 1 минуты, прежде чем нанести на фланец грунтовочный клей для кузовных деталей.
3. Нанести грунтовочный клей на фланец проема стекла боковины.
  - Перед нанесением грунтовочного клея для кузовных деталей тщательно встряхнуть емкость.
4. Нанести грунтовочный клей для стекол на стекло и накладку.

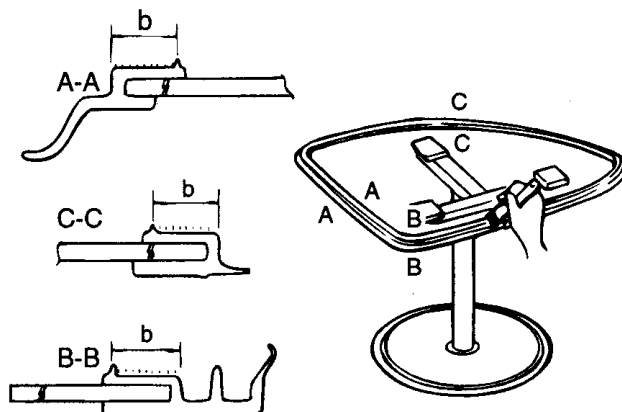

5. Нанести герметик по всему периметру стекла боковины.



ГЕРМЕТИК

После этого установить стекло на кузов не позднее чем через 5 минут.

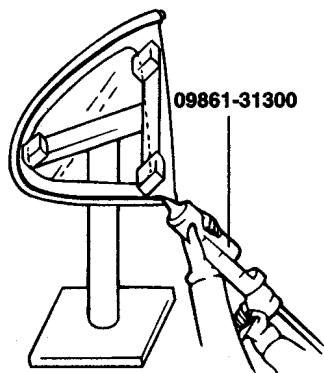

6. Установить стекло боковины.



БАМПЕРЫ

ПЕРЕДНИЙ БАМПЕР

ДЕТАЛИ

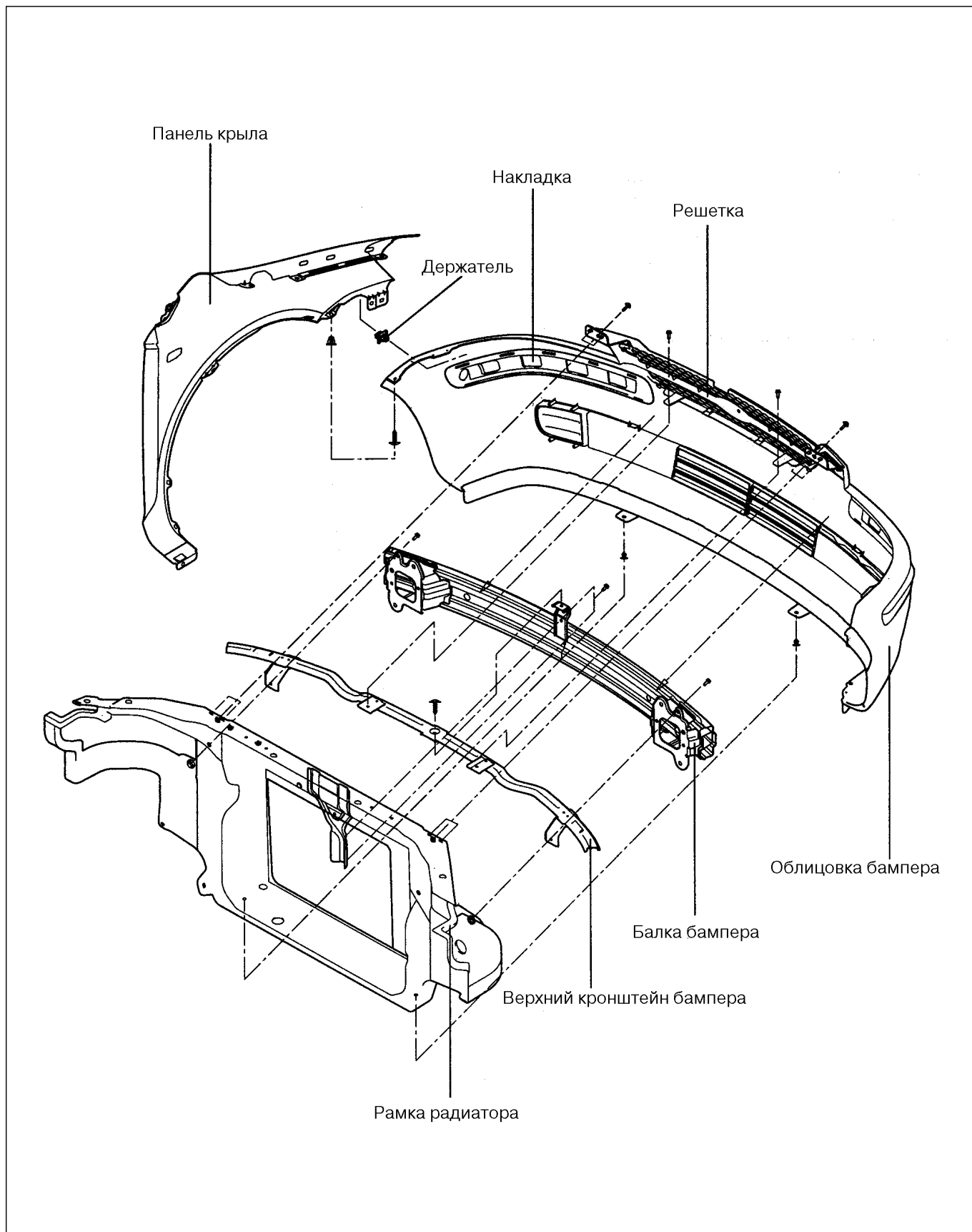

**СНЯТИЕ И УСТАНОВКА****ОБЛИЦОВКА ПЕРЕДНЕГО БАМПЕРА**

1. Отвернуть 2 болта крепления, расположенные внутри бампера за решеткой.

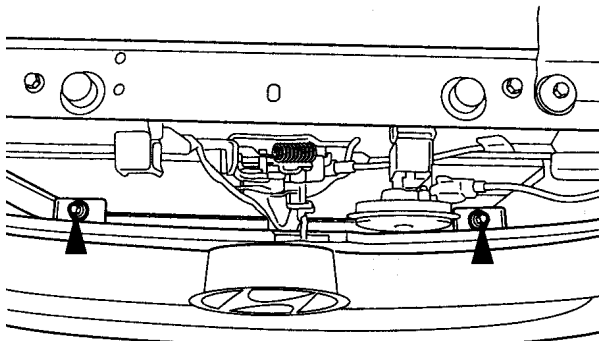

2. Отвернуть болты крепления решетки бампера (2EA).

Рамка  
радиатора

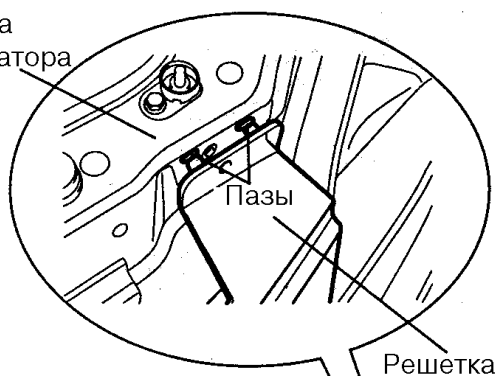

Решетка

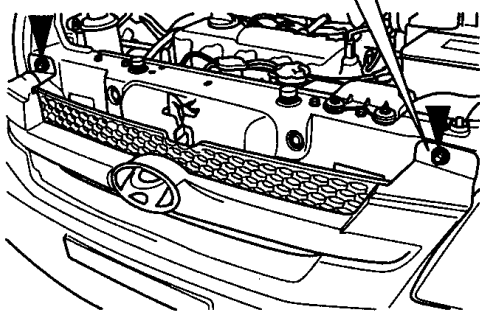

3. Отвернуть винты (3EA – слева и справа), расположенные в колесных нишах.

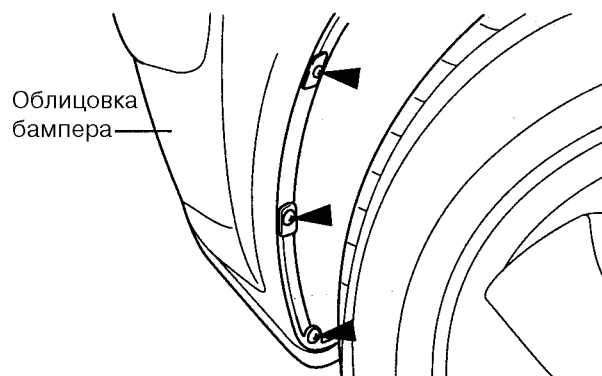

Облицовка  
бампера

4. Отвернуть винт (1EA – слева и справа), расположенные за боковыми сторонами облицовки бампера.

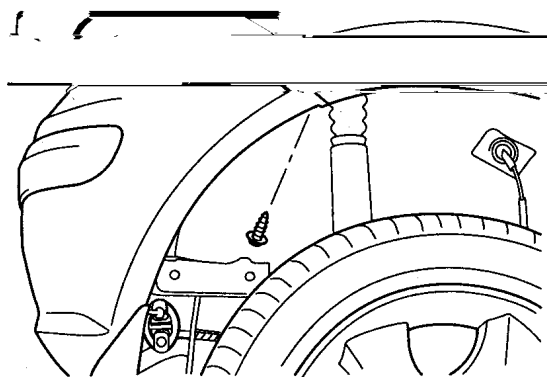

5. Отвернуть винты нижнего крепления облицовки бампера.

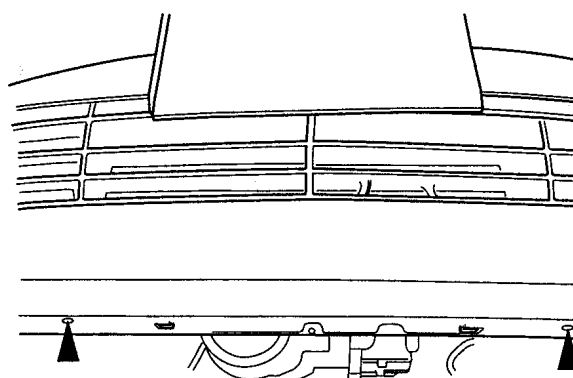



6. Разъединить разъемы противотуманных фар и снять облицовку бампера.

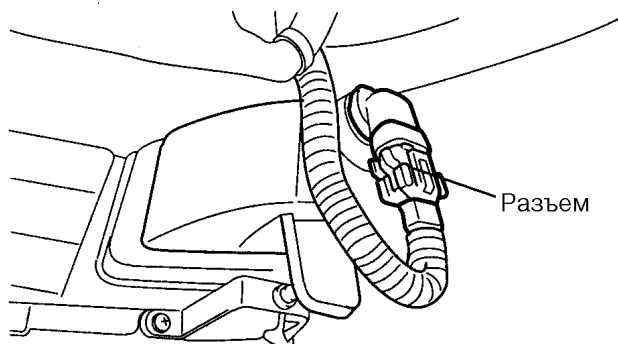

**БАЛКА ПЕРЕДНЕГО БАМПЕРА**

1. Снять облицовку бампера (см. стр. BD-72).
2. Отвернуть боковые болты крепления балки бампера (5ЕА – слева и справа),

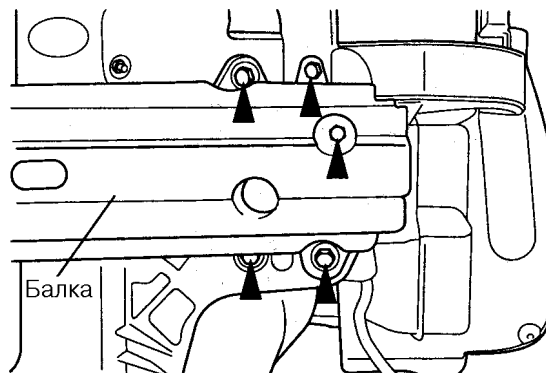

3. Отвернуть центральные болты крепления (3ЕА) и снять балку переднего бампера.

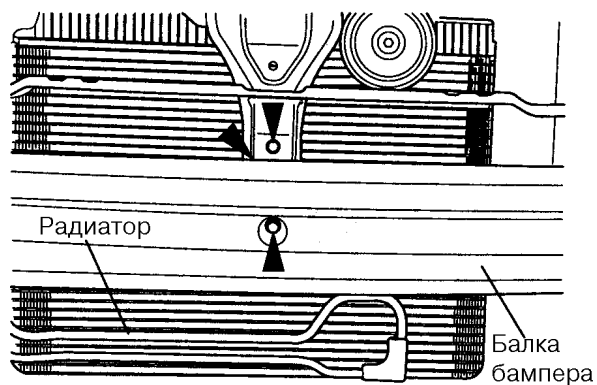

4. Установка производится в порядке, обратном снятию

**ПРОТИВОТУМАННЫЕ ФАРЫ**

1. Отсоединить провод от минусового вывода («-») аккумуляторной батареи.
2. Снять передний подкрылок.

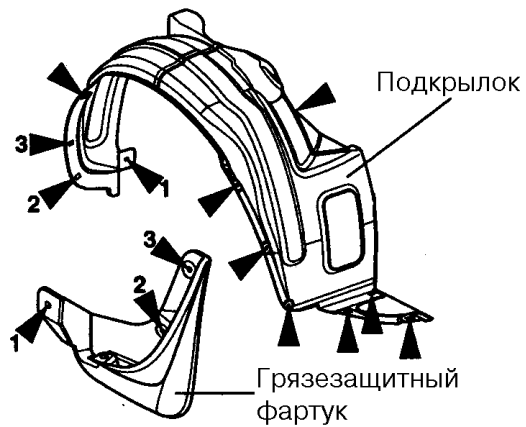

3. Отвернуть винты крепления противотуманной фары разъединить разъем и снять противотуманную фару.

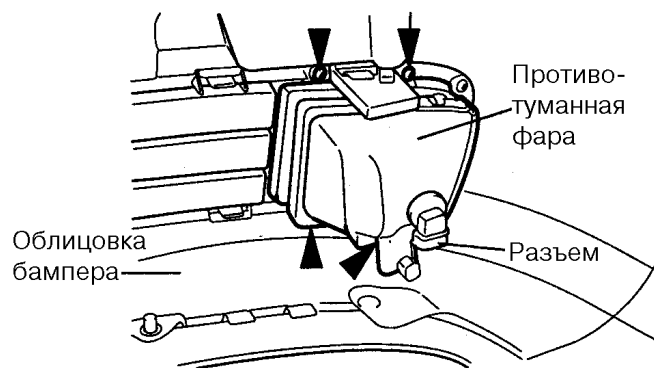

4. Установка производится в порядке, обратном снятию.

ЗАДНИЙ БАМПЕР  
ДЕТАЛИ

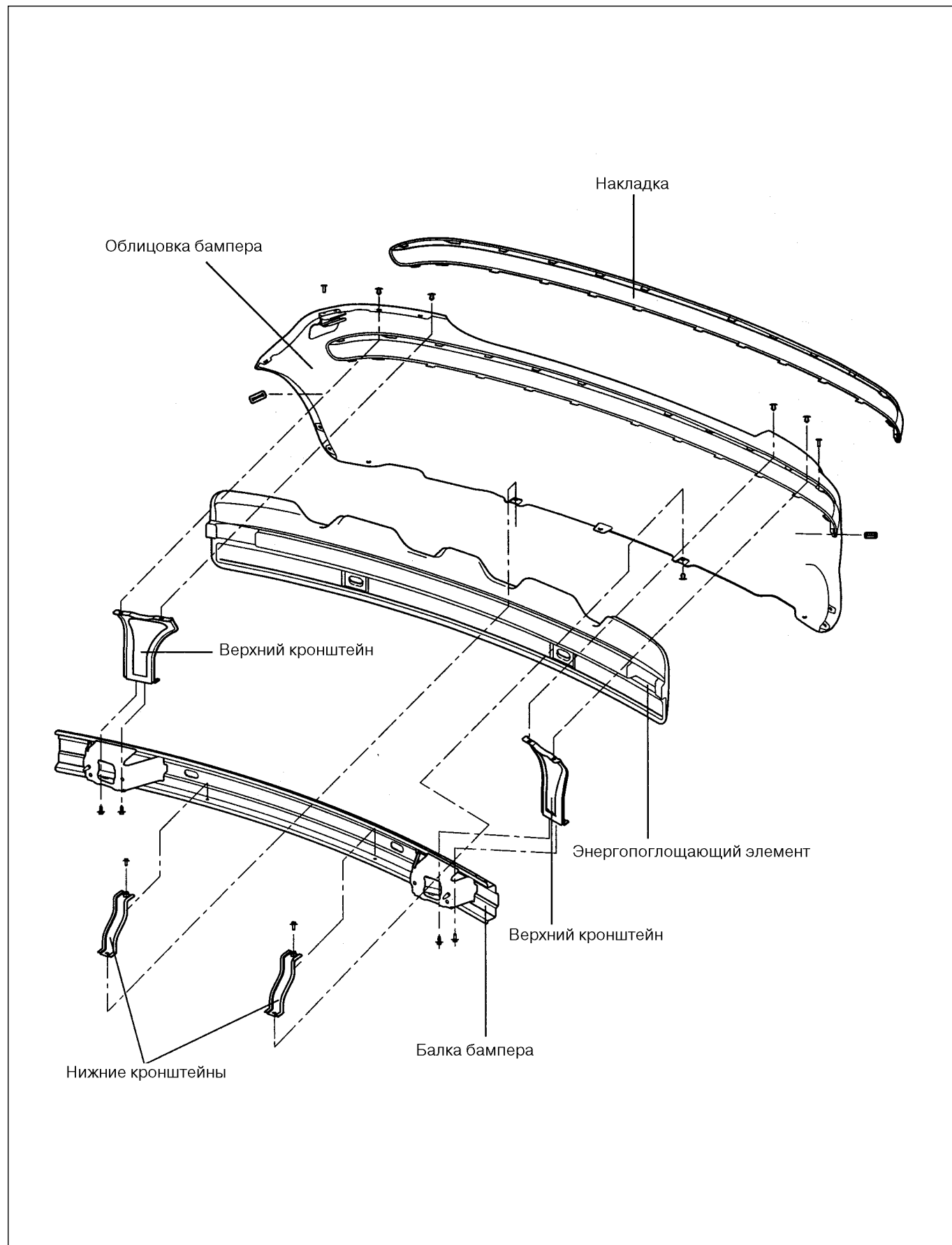

## СНЯТИЕ

1. Отвернуть верхние винты крепления бампера (4ЕА).

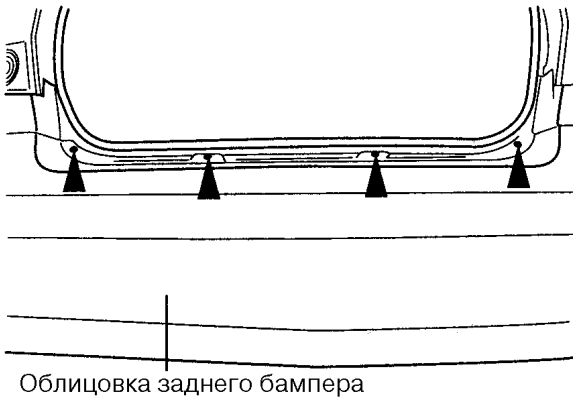

2. Отвернуть 2 винта крепления, расположенные в задних колесных нишах.

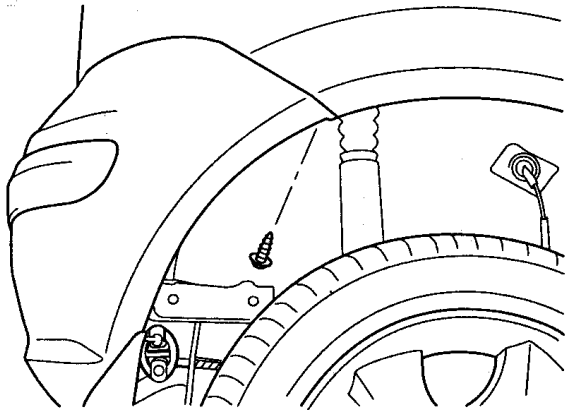

3. Отвернуть болты крепления балки бампера под его облицовкой и снять задний бампер в сборе.

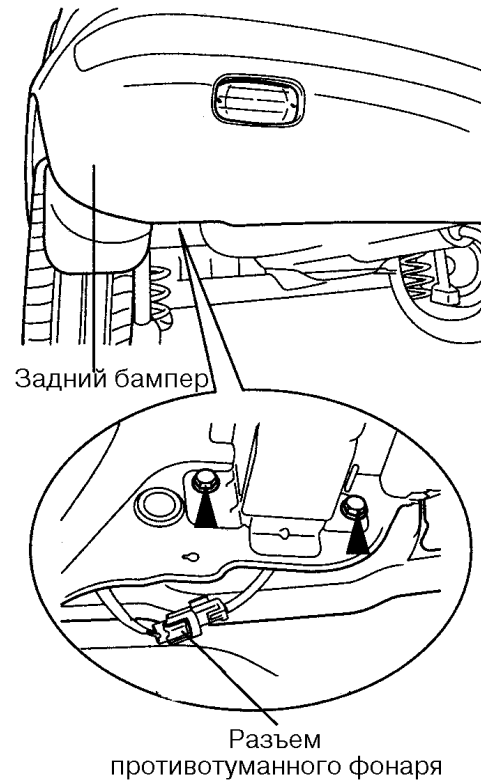

4. Разъединить облицовку и балку бампера, отвернув винты крепления облицовки к балке.

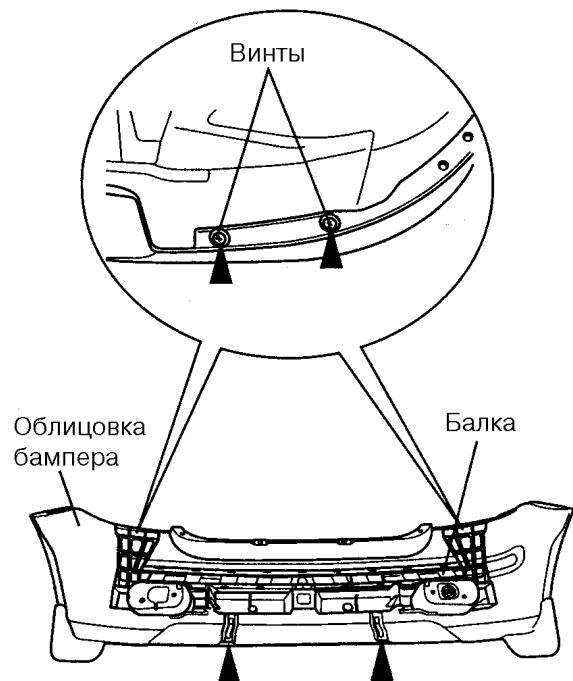

5. Установка производится в порядке, обратном снятию.

СИДЕНЬЯ

ПЕРЕДНИЕ СИДЕНЬЯ

ДЕТАЛИ

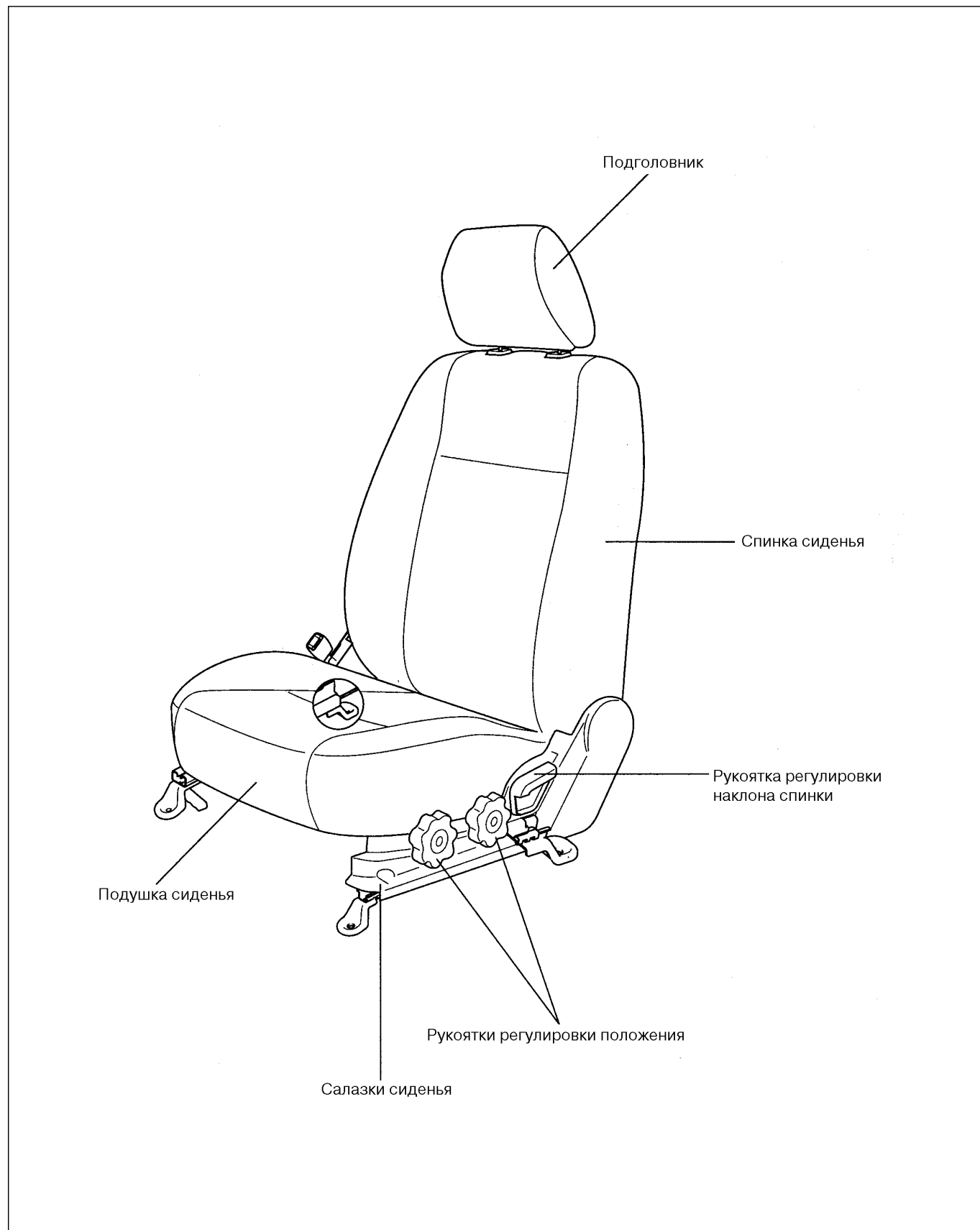

**СНЯТИЕ И УСТАНОВКА**

1. Отвернуть 4 болта крепления переднего сиденья

МОМЕНТ ЗАТЯЖКИ: 35-55 Н.м (350-550 кгс.см)

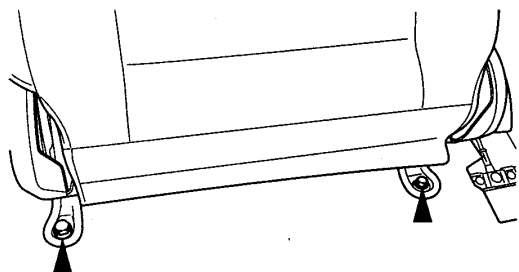
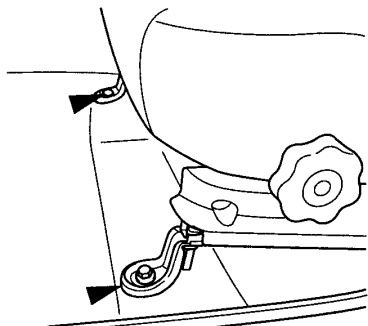

2. Разъединить разъем контрольной лампы незастегнутого ремня безопасности и снять переднее сиденье.

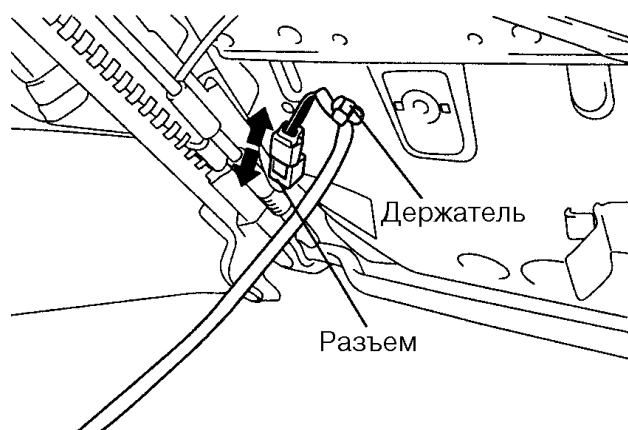

3. Установка производится в порядке, обратном снятию.

ЗАДНЕЕ СИДЕНЬЕ  
ДЕТАЛИ

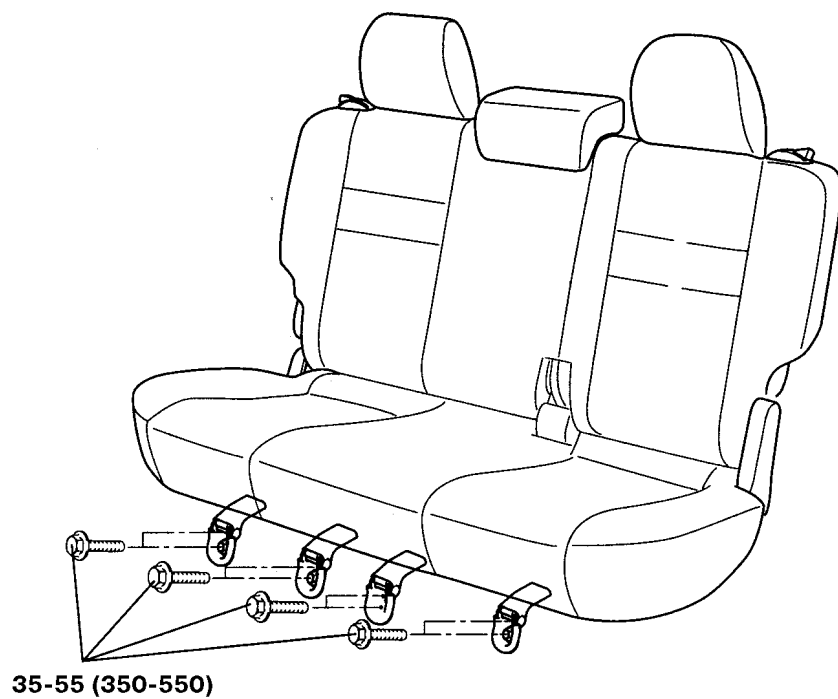
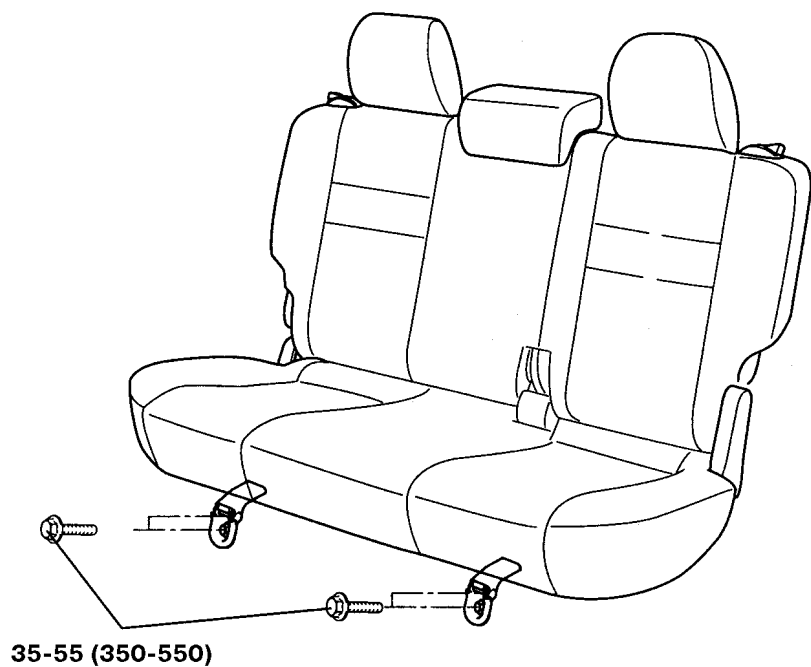

МОМЕНТ ЗАТЯЖКИ: Н.м (кгс.см)

**СНЯТИЕ И УСТАНОВКА**

1. Отвернуть болты крепления заднего сиденья.

МОМЕНТ ЗАТЯЖКИ: 35-55 Н.м (350-550 кгс.см)

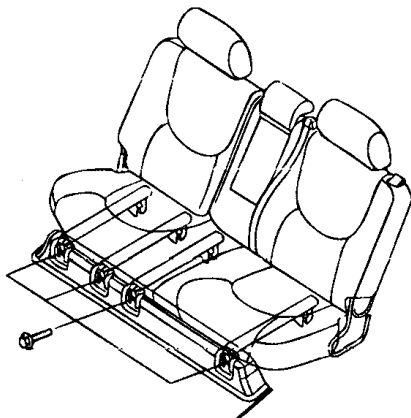

2. Сложить заднее сиденье и снять его с автомобиля.





**РЕМНИ БЕЗОПАСНОСТИ ПЕРЕДНИХ СИДЕНИЙ****МЕРЫ ПРЕДОСТОРОЖНОСТИ****МЕРЫ ПРЕДОСТОРОЖНОСТИ ПРИ ОБРАЩЕНИИ С РЕМНЯМИ БЕЗОПАСНОСТИ С МЕХАНИЧЕСКИМ ПРЕДНАТЯЖИТЕЛЕМ**

1. После срабатывания преднатяжителя ремень повторно не использовать и заменять новым.
2. При снятии ремня не тянуть ЛЯМКИ. Это может вызвать случайное срабатывание преднатяжителя, повреждение деталей и травму руки.
3. Разборка и ремонт преднатяжителя запрещены.
4. При установке ремня после наживления болта крепления смотать более 500 мм ремня в катушку (после установки его можно вытянуть из катушки).
5. После установки ремня и вытягивания из катушки более 2000 мм длины ремня (от центра пластины нижнего крепления до центра катушки) небольшой рывок может вызвать срабатывание преднатяжителя.
6. Высота установки преднатяжителя не должна превышать 40 см.
7. Не брать в руки больше одного преднатяжителя.

**МЕРЫ ПРЕДОСТОРОЖНОСТИ ПРИ ОБРАЩЕНИИ С РЕМНЯМИ БЕЗОПАСНОСТИ С ПИРОТЕХНИЧЕСКИМ ПРЕДНАТЯЖИТЕЛЕМ**

1. После срабатывания преднатяжителя ремень повторно не использовать и заменять новым.
2. При снятии ремня не тянуть ЛЯМКИ. Это может вызвать случайное срабатывание преднатяжителя, повреждение деталей и травму руки.
3. Разборка и ремонт преднатяжителя запрещены.
4. Аккумуляторную батарею подключать только по окончании установки преднатяжителя.
5. Снятие преднатяжителя:
  - убедиться, что электропитание отключено и что зажигание выключено;
  - отсоединить провод от минусового вывода («-») аккумуляторной батареи;
  - выждать не менее 1 минуты;
  - разъединить разъем газогенератора, отвернуть болт крепления и снять преднатяжитель.
6. Установка производится в порядке, обратном снятию.

## СНЯТИЕ И УСТАНОВКА



И ДЕЙ АХАІ ЕА

Используемую при работе отвертку или съемник обернуть тканью, чтобы не повредить детали.

1. Перед снятием ремня снять следующие детали:

- облицовку порога передней двери;
- облицовку порога задней двери;
- нижнюю облицовку средней стойки кузова;
- верхнюю облицовку средней стойки кузова.

2. Снять ремень безопасности переднего сиденья.

3. Установка производится в порядке, обратном снятию.

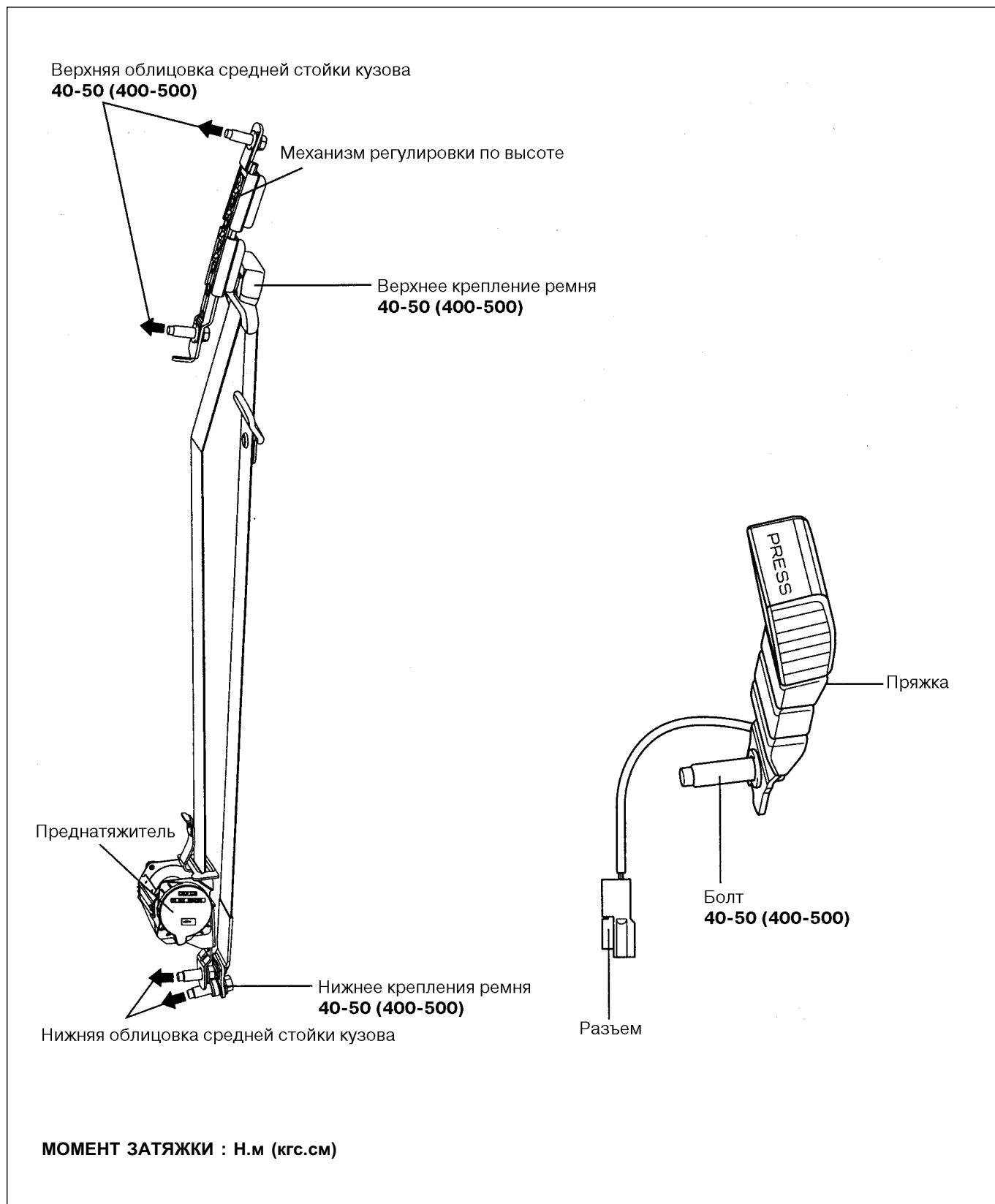

## РЕМНИ БЕЗОПАСНОСТИ ЗАДНЕГО СИДЕНЬЯ

### СНЯТИЕ И УСТАНОВКА

#### РЕМНИ БЕЗОПАСНОСТИ БОКОВЫХ МЕСТ ЗАДНЕГО СИДЕНЬЯ



Γ Δ Ε Ι Α × Α Ι Ε Α

Используемую при работе отвертку или съемник обернуть тканью, чтобы не повредить детали.

1. Перед снятием ремня снять следующие детали:
  - заднюю облицовку багажного отделения;
  - боковую облицовку багажного отделения;
  - облицовку задней стойки кузова.
2. Снять ремень бокового места заднего сиденья.
3. Установка производится в порядке, обратном снятию

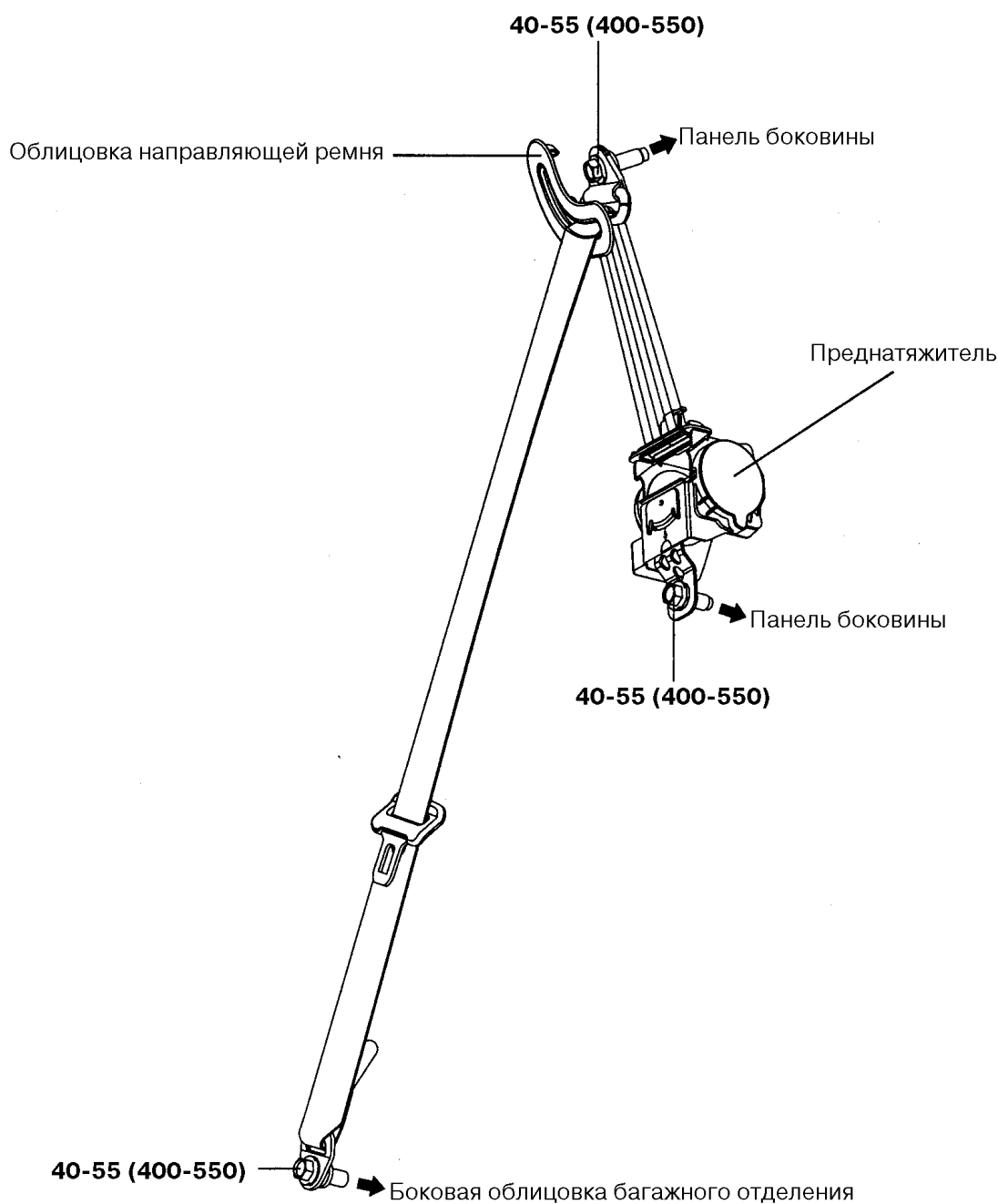

МОМЕНТ ЗАТЯЖКИ: Н.м (кгс.см)

### РЕМЕНЬ БЕЗОПАСНОСТИ СРЕДНЕГО МЕСТА ЗАДНЕГО СИДЕНЬЯ



Γ ΔΕΙ Α×ΑΙ ΕΑ

Используемую при работе отвертку или съемник  
обернуть тканью, чтобы не повредить детали.

1. Перед снятием ремня снять следующие детали:

- заднюю облицовку багажного отделения;
- боковую облицовку багажного отделения;
- облицовку задней стойки кузова.

2. Снять ремень среднего места заднего сиденья.

3. Установка производится в порядке, обратном снятию.

40-55 (400-550)

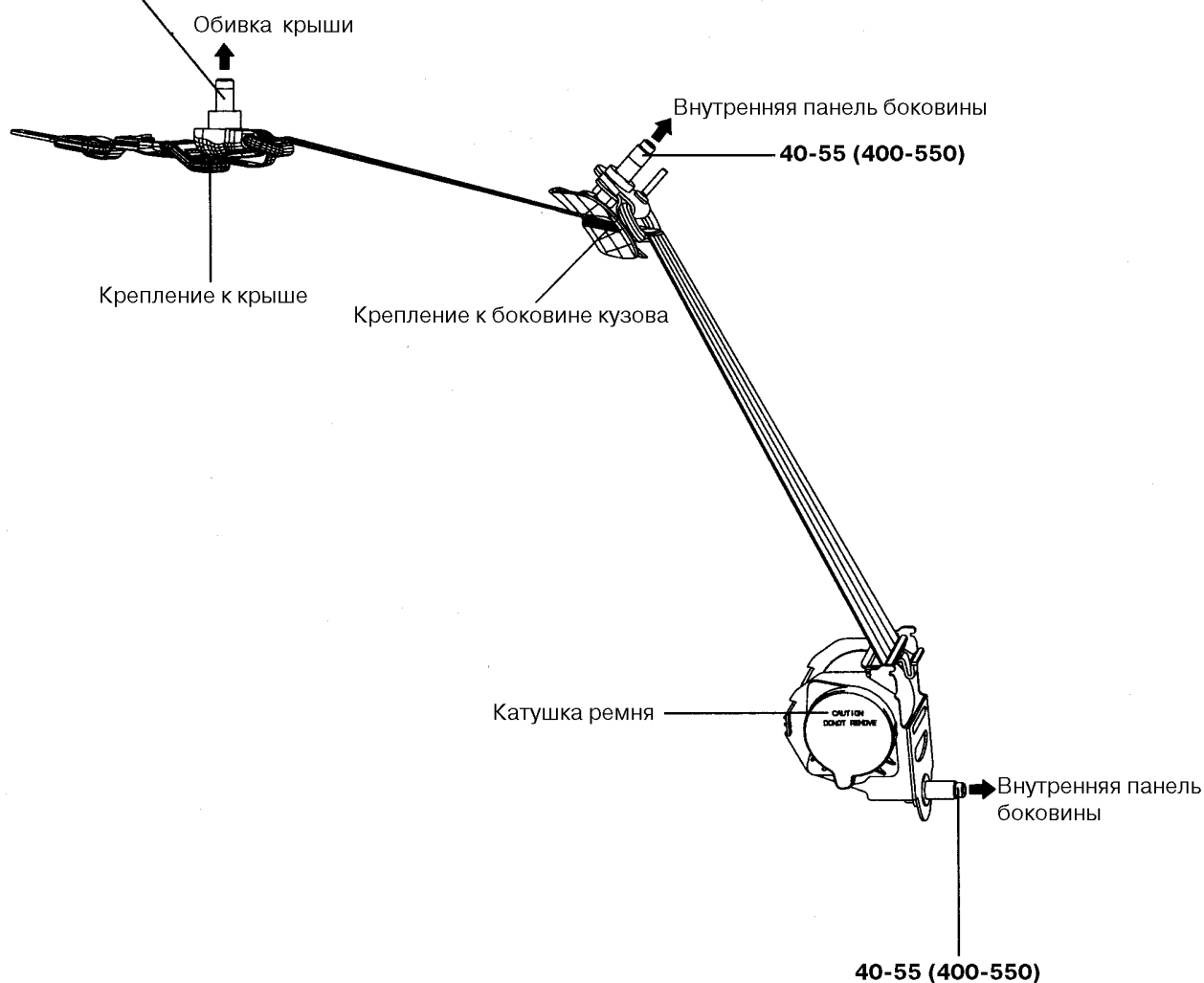

МОМЕНТ ЗАТЯЖКИ: Н.м (кгс.см)